

2023年度・D1



中小企業人材採用・魅力発信サポート事業（千葉県補助事業）令和5年度

大学・専修学校 ⇄ 県内中小企業

就職情報交換会

SJK
情報シート

千葉県商工会議所連合会
千葉県商工会連合会
共催



2023年7月7日（金）
13:00～16:00
会場：モリシアホール

【事務局】 千葉県商工会議所連合会 中小企業人材採用サポートグループ
TEL043-222-8170 FAX043-222-8171

※アンケートへのご協力をお願いいたします。

教育機関の皆様はこちら



<http://bit.ly/43KtLK9>

企業の皆様はこちら



<http://bit.ly/3GUu6jV>

【目次】

1.タイムスケジュール・お願いとお知らせ	・・・ - 2 -
2.参画教育機関一覧	・・・ - 3 -
3.会場レイアウト	・・・ - 4 -
4.参画企業一覧（グループ）プロジェクト参加アイコン説明	・・・ - 5・6 -
5.採用力向上サポートプロジェクト・自社 PR 発信サイトについて	・・・ - 6 -
6.教育機関情報シート	・・・ - 7-
7.参画企業一覧（50 音順目次）・情報シート	・・・ - 20 -

1.タイムスケジュール

	Aグループ	Bグループ
受付開始	12：40～	14：10～
ガイダンス（Bグループ実施時：教育機関ブースは休憩）	13：00～	14：30～
情報交換会開始	ターム制（5分間） 13：10～	14：40～
	フリータイム制 13：40～	15：10～
グループ入替／終了予定時刻	～14：30	～15：50

※教育機関の皆様へのガイダンスはAグループと同時に会場内で行います。

※Bグループのガイダンスは、会場内・教育機関の休憩中に実施いたしますので、Aグループで参加の企業の皆様は、速やかな入替にご協力をお願いいたします。

※プログラムの進行に関しましては、状況によって変更の可能性がございます。

◆事務局よりお願いとお知らせ

会場参加の皆様

1. 企業の参加者は、受付でお配りするネームホルダーへ名刺を入れてご参加ください。受付確認としますので、名刺はネームホルダーごとご返却ください。
2. 会場の様子を写真撮影させていただきます。事業の報告、ホームページ掲載など限定した形での公開となりますので、ご理解ご協力をお願いいたします。お顔の映り込みに抵抗のある方は、撮影してありますスタッフまでお声がけください。
3. 会場内換気の為ドアを開放しております。冷房が効きにくくなっておりますこと、ご理解のほどよろしくお願いいたします。また、引続き咳エチケットのご協力をお願いいたします。

名刺を入れたまま
ご返却ください。



就職情報交換会ご参加の皆様

情報シート冊子作成に際し、お忙しい中ご対応頂きましたこと、改めてお礼申し上げます。

2. 参画教育機関一覧



【会場参加】

教育機関

	学校名	所在地	掲載ページ	ブース
1	イーストウエスト外国語専門学校	千葉県稲毛区稲毛台町18-10	8	⑥
2	神奈川大学	横浜市西区みなとみらい4-5-3	8	②
3	川村学園女子大学	千葉県我孫子市下ヶ戸1133	9	④
4	共立女子大学・共立女子短期大学	東京都千代田区一ツ橋2-2-1	9	⑮
5	専門学校 国際理工カレッジ	千葉県千葉市稲毛区穴川町386	10	③
6	城西国際大学	千葉県東金市求名1	10	⑧
7	大東文化大学	東京都板橋区高島平1-9-1	11	⑫
8	拓殖大学	東京都文京区小日向3-4-14	11	⑦
9	千葉経済大学・千葉経済大学短期大学部	千葉県稲毛区轟町3-59-5	12・13	①
10	千葉職業能力開発短期大学校成田校（ポリテクカレッジ成田）	成田市並木町221-20	13	⑰
11	学校法人日建千葉学園 千葉日建工科専門学校	千葉県中央区新千葉2-20-1	14	⑨
12	二松学舎大学	東京都千代田区三番町6-16	15	⑱
13	専門学校ニホン国際ITカレッジ	千葉県松戸市小金59	15	⑪
14	日本国際工科専門学校	千葉県松戸市新松戸4-2-1	16	⑩
15	日本大学	東京都千代田区九段南4-8-24	16	⑭
16	文京学院大学	埼玉県ふじみ野市亀久保1196	17	⑯
17	学校法人立正大学学園	埼玉県熊谷市万吉1700	17	⑤
18	和洋女子大学	千葉県市川市国府台2-3-1	18	⑬

就労支援施設

	学校名	所在地	掲載ページ	ブース
1	ちば地域若者サポートステーション	千葉県美浜区幕張西4-1-10	18	⑲

【書面参加】

	学校名	所在地	掲載ページ
1	千葉大学	千葉県稲毛区弥生町1-33	12
2	東洋大学	東京都文京区白山5-28-20	14

3.会場レイアウト

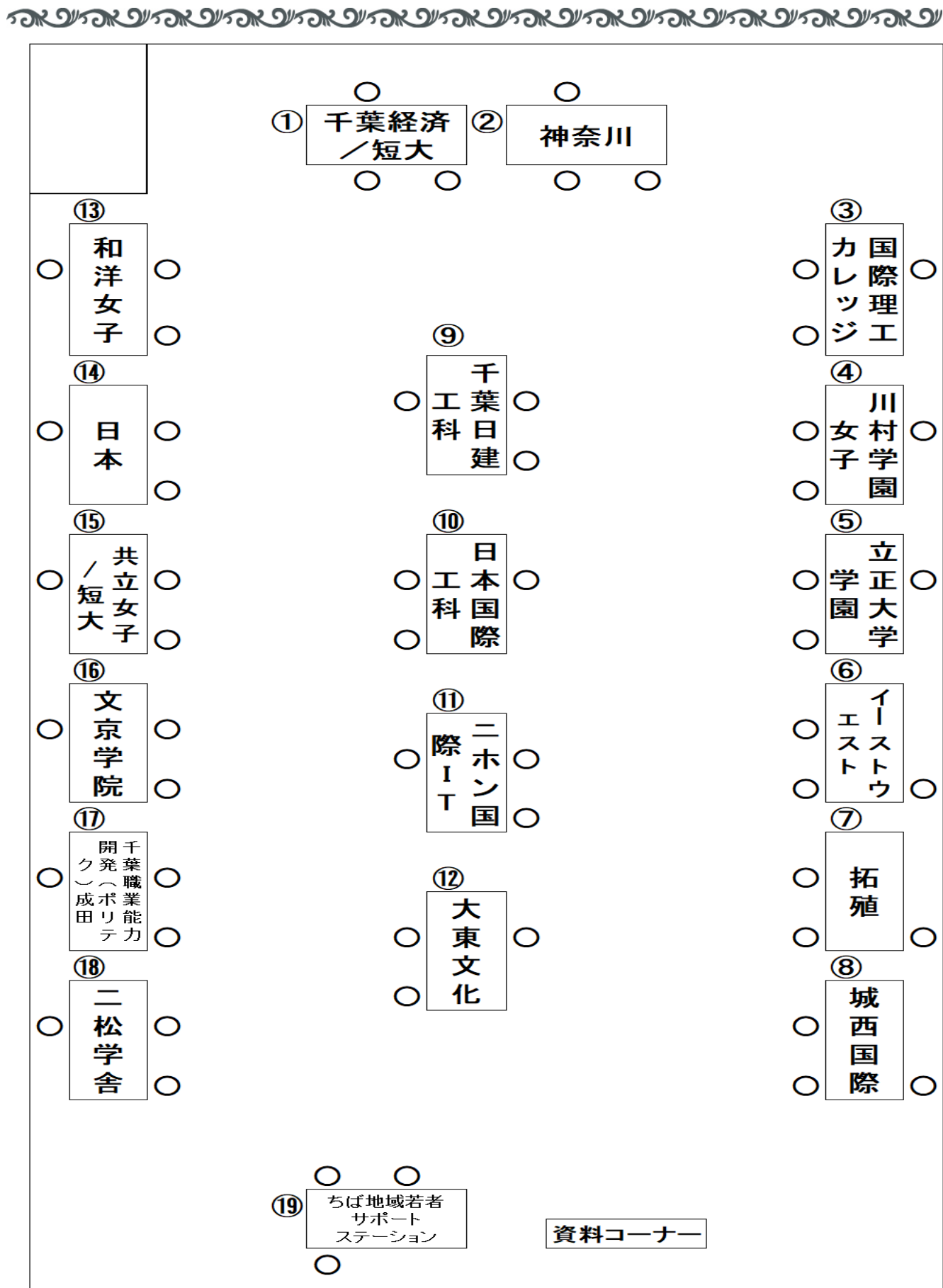

4.参画企業一覧（グループごと、50音順）



【Aグループ】 13:00～ 受付12:40～

企業ID	リクゼミ参加	プロジェクト参加	会社名	業種	業種詳細	勤務地域	掲載ページ
1	CS21005		相川建設株式会社	2.建設・建築	土木工事業、とび・土工事業、舗装工事業、管工事業、大工工事業	柏市	21
2	CS17061	Ⓜ	株式会社赤門	6.小売・飲食	一般飲食	八千代市	21
3	CS21071		株式会社アピタシオン	8.医療・福祉・介護	千葉県内で7施設運営の有料老人ホームでの介護スタッフ	東京都千代田区、千葉市中央区	22
4	CS23046		株式会社NAAアシリティーズ	12.その他業種	成田国際空港の施設管理業	成田市	24
5	CS17092	Ⓜ	株式会社NBSロジソル	4.運輸・物流	総合物流サービス業	埼玉県越谷市、八街市	24
6	CS19054		株式会社オカモト	2.建設・建築	管工事事業	市原市	25
7	CS22065		鎌形建設株式会社	2.建設・建築	建設業（ゼネコン）	香取郡	26
8	CS22032		株式会社カンツール	3.卸・商社	下水道・排水管維持管理機材販売	東京都中央区	26
9	CS23052		空港情報通信株式会社	10.情報通信	■総合情報通信ネットワークの運用・保守／■航空機運航情報管理システムの運用・保守／■ICTサービス業務・開発・運用・保守／■クレジット等売上管理代行サービスの提供／■電話通信サービスの提供／■調査・設計業務、電気通信工事等施工管理業務	成田市	27
10	CS17055		興亜硝子株式会社 市川工場	1.製造業	ガラス製造業	市川市	28
11	CS18044	Ⓜ	株式会社サイプレス・ソリューションズ	10.情報通信	ソフトウェア	東京都中央区、千葉市	29
12	CS20112		坂本飼料株式会社	1.製造業	水産用飼料製造	香取市	30
13	CS18110		サンアイパック株式会社	1.製造業	紙・化成品の印刷、ラミネート、製袋及び紙器等の製造。これら及び包装材料の販売。	市川市	30
14	CS20068		三輝工業株式会社	2.建設・建築	水処理プラントの設計・組立・施工	船橋市	31
15	CS23059		三共油化工業株式会社	1.製造業	石油製品製造	市川市	31
16	CS19065	Ⓜ	株式会社新栄	1.製造業	プレス加工による、非金属製精密部品の製造販売。主に、OA機器・自動車・家電製品に使われている部品の製造を行っています。	船橋市	32
17	CS22018		株式会社菅原建設	2.建設・建築	基礎工事（大口径場所打ち杭工事・地中障害物撤去工事）	市川市	34
18	CS19068	Ⓜ	株式会社ストラクス	2.建設・建築	既存建物の改修工事・リノベーションの施工管理	千葉市美浜区	34
19	CS23040		株式会社扇港電機	3.卸・商社	電気設備資材・機器の販売等	船橋市	35
20	CS16027	Ⓜ	株式会社ティエスケ	2.建設・建築	総合改修建築事業	千葉市美浜区	37
21	CS18039	Ⓜ	株式会社トヨタレンタリース千葉	7.その他サービス	トヨタ車のリース・レンタカー・損害保険代理業	千葉市美浜区	40
22	CS23055		ナノテック株式会社	1.製造業	材料に高度な機能（耐摩耗・潤滑・絶縁・耐食・耐熱等）を付加させるDLCコーティングによる表面改質サービスを基本業務として、装置製造・研究開発・用途開拓に日夜努力を続けている最先端の会社です。	柏市	40
23	CS18047		日本空港サービス株式会社	7.その他サービス	空港グランドハンドリング業務	成田市	42

【Bグループ】 14:30～ 受付14:10～

企業ID	リクゼミ参加	プロジェクト参加	会社名	業種	業種詳細	勤務地域	掲載ページ
1	CS17017	Ⓜ	株式会社 市川環境エンジニアリング	7.その他サービス	リサイクル業	市川市	22
2	CS22079		有限会社小澤製作所	1.製造業	機械部品製造	印西市	25
3	CS17034		京設工業株式会社	1.製造業、10.情報通信	ソフトウェア開発、機械・製品設計、電気・電子回路設計、DTP業務	習志野市	28
4	CS19009		株式会社広域高速ネット二九六	10.情報通信	ケーブルテレビ放送業	佐倉市	29
5	CS18040		株式会社ジヤンガ・テック	10.情報通信	情報サービス業	千葉市美浜区	32
6	CS16014	Ⓜ	信和産業株式会社	1.製造業	製造業	八千代市	33
7	CS23038		スイスポトジャパン 株式会社	7.その他サービス	空港グランドハンドリング業	成田市成田国際空港内	33
8	CS16127		スミテック株式会社	1.製造業	金属プレス加工および成形加工業	野田市	35
9	CS22087		株式会社ソード	1.製造業	コンピュータ（ハードウェア・ソフトウェア）関連の開発・製造・販売・保守	千葉市美浜区	36
10	CS23030		株式会社タハラ	1.製造業	機械製造	印西市	37
11	CS18068	Ⓜ	TKK株式会社	1.製造業	金属加工製造業	八千代市	38
12	CS18121		株式会社ディリートランスポート	4.運輸・物流	運輸・倉庫	船橋市	38
13	CS23009		株式会社東旺	2.建設・建築	スポーツ施設や景観施設の表層工事を専門とした建設業	千葉市中央区	39
14	CS23066		トーネット株式会社	2.建設・建築	店舗冷凍・冷蔵設備設計・施工／空調設備並びに給排水設備設計・施工／電気工事設計・施工／保守管理サービス並びに部品販売	千葉市稲毛区	39
15	CS23054		株式会社成田エアポートテクノ	7.その他サービス	ビル施設管理・メンテナンス	成田市	41
16	CS16016	Ⓜ	株式会社日本保安	7.その他サービス	店内保安警備専門企業	千葉市中央区	42
17	CS22093		株式会社日本メディックス	1.製造業	医療機器（低周波治療器等）の製造および販売	柏市	43
18	CS18095		株式会社ファーストステージ	8.医療・福祉・介護	福祉・介護	千葉市美浜区	44
19	CS17006		フジセイコー株式会社	3.卸・商社	住宅設備機器卸売商社	千葉市中央区	44
20	CS23014		株式会社平和化学工業所	1.製造業	プラスチック容器製造販売	市川市	45
21	CS23028		マイクロ・テック株式会社	1.製造業	半導体等、電子機器の製造用スクリーン印刷機および周辺機器の開発・製造販売	浦安市	45
22	CS18084		社会福祉法人八越会	8.医療・福祉・介護	第二種社会福祉事業 認可保育園	千葉市花見川区	46
23	CS21024	Ⓜ	ユアサモビリティサービス株式会社	7.その他サービス	レンタカー業	松戸市/千葉市/船橋市/成田市など	46

【書面参加】

	企業ID	リクゼミ参加	プロジェクト参加	会社名	業種	業種詳細	勤務地域	掲載ページ
1	CS16156			有限会社岩井製作所	1.製造業	医療機器の部品の製造 歯科機器部品 整形外科用部品 心臓外科用部品 (ほか)、精密機械部品 医療機器の開発案件	鎌ヶ谷市	23
2	CS16061			株式会社N I D・M I	10.情報通信	情報サービス	千葉市美浜区	23
3	CS18076			株式会社九動	2.建設・建築	東京電力の火力発電所及び自家発電設備の保守・点検・据付等の業務。	木更津市	27
4	CS17013			田辺建設株式会社	2.建設・建築	総合建設業	市原市	36
5	CS20079			株式会社ナロー	2.建設・建築	公共、民間より受注の土木・建築工事、空港内のメンテナンス業務、一般・産業廃棄物処理業務、葬祭業務、飲食業務 など	成田市	41
6	CS21006			ノーザンツ株式会社	6.小売・飲食	飲食業 小売業 卸売業 カフェ事業	千葉市中央区	43
7	CS16182			吉永機械株式会社	1.製造業	建設機械・土木機械などの開発・製造・販売・レンタル業	白井市	47

★目次ページ・情報シートアイコンについて★

: リクルーター養成ゼミ OBOG

アクティブラーニング形式を取り入れた PBL 方式（問題解決型）による設計で、各企業の採用責任者、担当の方が課題を通じて社内を巻き込みながら、半年にわたって参加される講座となります。

求人チャネルや選考場面にあわせた自社の魅力の発信の仕方や、時にネガティブと考えられるような情報の開示やその方法に至るまで考えて発信することでミスマッチを防ぐ採用活動を実施していきます。今年度は7月下旬より千葉会場と柏会場で実施予定です。

: その他のセミナー参加

プロジェクトで提供している採用・定着・育成をテーマとしたセミナー/若手社員向け講座/教育機関連携セミナー等プロジェクトで提供しているセミナーのいずれかに参加

5.千葉県採用力向上サポートプロジェクトについて



2016（H28）年度にスタートして以降、採用力向上をテーマに人材の採用・育成・定着を軸としたプログラムを提供しているプロジェクトです。企業の登録数：902社（2023年5月末現在）

また昨年度は、教育機関との連携授業、プログラムの推進により、就職情報交換会も含め83校1956名の教育機関、学生・生徒にプロジェクトで学ぶ企業の様子や、自社PR機会を提供することができました。本就職情報交換会を通じて、教育機関の状況と採用意欲の高い企業の情報を共有することで、千葉県内に就職を希望する学生が一人でも多くなることを目指しております。

今年度は企業情報ページの企業名のあとに、アイコンにて、プロジェクトの参加状況を可視化しております。採用・定着・育成に取り組む企業の様子として、参考にいただけますと幸いです。

◆詳しくは、採用力向上サポートプロジェクトホームページをご覧ください。

※各実施プログラムのお知らせや、アンケートの集計結果、リクルーター養成ゼミにご参加頂いた企業の皆さまからのコメント、教育機関の皆様に向けたプロジェクト紹介ページなど

ご用意しております。 <https://www.chiba-saiyoryoku.jp>



6.千葉の企業の魅力発見サイト [HATARAKU de ちば] のご紹介



リクルーター養成ゼミで学んだ企業を中心に、約5分の自社PR・インターンシップ招致の動画を掲載しています。学生が視聴し、インターンシップや就職活動先として企業研究にお役立ていただけます。また、本サイトをキャリア系授業の教材としてご活用いただける取り組みも実施しておりますので、お気軽にお問い合わせください。 <https://chiba-saiyoryoku.jp/hataraku/>

～地元で働く、千葉で働く～
千葉の企業の魅力発見サイト



採用力向上サポートプロジェクト
教育機関と企業の就職情報共有支援

教育機関・情報シート

カナ	イーストウエストガイコクゴセンモンガッコウ		担当部署	[役職] 担当者名	学校所在地	学生の男女比率	
学校名	イーストウエスト外国語専門学校		事務局	事務局長 堀江 美紀子	千葉県稲毛区	男性 57% 女性 43%	
HP URL	https://eastwest-college.ac.jp/	連絡先電話番号	043-243-7611	連絡先メール	info@eastwest-college.ac.jp		
設置学部・学科・コース・専攻	国際ビジネス学科・言語コミュニケーション学科						
学位授与・教育方針や教育の特徴	語学専門士（文化教養） アットホームで少人数制。実践的な授業を通じ、国際舞台に立って、堂々と活躍できる職業人の育成を目指す						
就職支援方針と具体的な取組	外国人留学生が多いため、ビザの関係で就職できる職種に限られるが、できるだけ本人の希望に合った就職先を紹介する。就職試験対策として、履歴書作成、面接練習などの授業を実施している。						
就職実績 ※概ねで 構いません。			2022年3月卒		2023年3月卒		2024年 3月卒見込数
		実績数	主な就職職種		実績数	主な就職職種	
	就職者数	21	営業（1）、販売（4）、その他（16）		15	総合職（1）販売（3）、営業（2）、その他（5）	
	うち県内就職者数	10	営業（1）、販売（3）、営業（1）		6	販売（1）、その他（5）	
卒業総数	28			20			16
学生の主な就職に関する傾向（業種や職種等、その割合等）	空港関係の仕事希望する学生が多い。実際の就職先としては食品・雑貨の輸入販売を行う会社や、外国人が多く就労している工場での通訳・翻訳などの業務に就く学生が多い。						
担当部署・担当者から見た学生の特長・特性	留学生が多いため、就労できる仕事に制限があるが、語学を活かして仕事をしたいという学生が多い。						
インターンシップの取組状況（単位制、推奨期間、回数等）	30時間につき2単位、一人2企業まで認定。長期休業中が望ましい。						
求人企業へのご意見、ご要望、ご希望	過去の卒業生は留学生、日本人ともに語学を活かせる職業に就き、活躍しています。						

カナ	カナガワダイガク		担当部署	[役職] 担当者名	学校所在地	学生の男女比率	
学校名	神奈川大学		就職支援部就職課	[課長] 河原 明弘 [課長] 手戸 和歌子	横浜市	男性 68% 女性 32%	
HP URL	https://www.kanagawa-u.ac.jp/	連絡先電話番号	045-481-5661(代)	連絡先メール	shushoku-kyujin@kanagawa-u.ac.jp		
設置学部・学科・コース・専攻	11学部22学科1プログラムを設置する総合大学です。 【文系】法（法律、自治行政）、経済（経済、現代ビジネス）、経営（国際経営）、外国語（英語英文、スペイン語、中国語）、国際日本（国際文化交流、日本文化、歴史民俗）、人間科（人間科） 【理系】理（理）、工（機械工、電気電子情報工、応用物理）、建築（建築）、化学生命学部（応用化、生命機能）、情報学部（計算機科、システム数理、先端情報領域プログラム）						
学位授与・教育方針や教育の特徴	神奈川大学は、少人数教育と人間形成を基本とし、人を造る教育を行ってきました。現在、その伝統を大切にしながら、大規模な改革を進めております。新しい社会に対応する教育・研究を実践し、YOKOHAMAから未来を担うことのできる人材を輩出してまいります。						
就職支援方針と具体的な取組	千葉県とは、2019年3月に就職支援に関する協定を締結しており、UIJターン就職を促進しています。また全国では、28の地方自治体と学生U・Iターン就職促進に関する協定を締結しています。						
就職実績 ※概ねで 構いません。			2022年3月卒		2023年3月卒		2024年 3月卒見込数
		実績数	主な就職職種		実績数	主な就職職種	
	就職者数	3,299	営業職、総合職、SE、販売職、事務職、サービス職、技術者等		2,894	営業職、総合職、SE、販売職、事務職、サービス職、技術者等	
	うち県内就職者数	49	総合職、営業職、販売職、警察官、サービス職、教員等		49	総合職、営業職、サービス職、販売職、事務職等	
卒業総数	4,082			3,505			4,521
学生の主な就職に関する傾向（業種や職種等、その割合等）	情報通信・サービス業への就職者の割合が増加傾向です。						
担当部署・担当者から見た学生の特長・特性	本学学生の傾向として、堅実で真面目な学生が多いとの評判をいただきます。						
インターンシップの取組状況（単位制、推奨期間、回数等）	正課科目「国内インターンシップ」、「海外インターンシップ」を設置し、授業履修者に対し単位認定を行っています。						
求人企業へのご意見、ご要望、ご希望	求人受付NAVI (https://www.kanagawa-u.ac.jp/career/enterprise/offers/) より求人票のご登録をお願いします。						

カナ	カワムラガクエンジョシダイガク	担当部署	[役職]	担当者名	学校所在地	学生の男女比率
学校名	川村学園女子大学	就職支援室	室長	木村貴行	千葉県我孫子市	男性 0% 女性 100%
HP URL	https://www.kgwu.ac.jp/	連絡先電話番号	04-7183-5553	連絡先メール	shushoku@kgwu.ac.jp	
設置学部・学科・コース・専攻	我孫子キャンパス：文学部（史学科 心理学科 日本文化学科） 教育学部（幼児教育学科 児童教育学科） 生活創造学部（生活文化学科） 目白キャンパス：文学部（国際英語学科） 生活創造学部（観光文化学科）					
学位授与・ 教育方針や教育の特徴	「感謝の心」を基盤とした「自覚ある女性」の育成と「社会への奉仕」を建学の理念としています。女性の力が社会でますます必要とされる現代において、大きな力となるのが「教養」と「資格」です。激しく変化する社会を柔軟に乗り越えるための「教養」、そして社会に貢献するための「資格」、この二つを柱とした教育を展開しています。					
就職支援方針と 具体的な取組	一人ひとりと向き合う個別指導を基本とし、各種講座やガイダンス、講師を招いてのライブトークを開催。就活生を勇気づけ、活動がスムーズに進められるよう支援しています。特に就職委員の教員とゼミ担当教員・職員が三位一体となり情報共有し、それぞれの学生に寄り添ったサポートをとっています。					
就職実績 ※概ねで 構いません。	就職者数	2022年3月卒		2023年3月卒		2024年 3月卒見込数
		実績数	主な就職職種	実績数	主な就職職種	
		226	幼保関係(50)・事務(32)・営業(23) 販売(22)・接客(21)	225	事務(39)・幼保関係(32)・教員 (28)・営業(25)・販売(25)	
		61	幼保関係(25)・小・中学校教諭(9)・ 栄養士(5)・事務(4)	58	教員(23)・幼保関係(17)・営業 (4)・販売(3)・事務(2)	
卒業総数	283		283		339	
学生の主な就職に関する傾向 (業種や職種等、その割合等)	学生の視野が広がっていないせいか、自分の経験から派生した業界・業種を選びがちです。業界でいうと小売業・サービス業など 職種では事務職・営業職・販売職・接客職で約5割になります。					
担当部署・担当者から見た 学生の特長・特性	物事に真面目に取り組み、素直なところが特徴です。また、目白キャンパスの学生は活発で、我孫子キャンパスの学生はおおらかなタイプが多く見受けられます。					
インターンシップの取組状況 (単位制、推奨期間、回数等)	本学では単位制にはしていませんが、学生には積極的に参加するよう促しています。推奨している期間は授業のない長期休業や週末などになります。千葉県経営者協会からインターンシップ情報をいただいて学生に周知するなど行っています。					
求人企業へのご意見、 ご要望、ご希望	本学の学生は主に千葉県・茨城県・東京都に在住し、自宅通学者が多いことが特徴です。千葉県への就職者は全体の約25%にあたります。多くの学生が現在も活動中です。今後とも求人情報・インターンシップ情報など是非ご連絡いただけますよう、よろしくお願いいたします。					

カナ	キョウリツジョシダイガク	担当部署	[役職]	担当者名	学校所在地	学生の男女比率
学校名	共立女子大学	学生支援課 キャリア支援 グループ	【グループリーダー】	野田 豊樹	東京都千代田区	女性 100%
HP URL	https://www.kyoritsu-wu.ac.jp/	連絡先電話番号	03-③237-2525	連絡先メール	shushoku@kyoritsu-wu.ac.jp	
設置学部・学科・コース・専攻	家政学部（被服学科/食物栄養学科/建築・デザイン学科/児童学科）、文芸学部、国際学部、看護学部、 ビジネス学部、建築・デザイン学部（2023年4月開設）					
学位授与・ 教育方針や教育の特徴	本学は、自立と努力（精神的自立）、創造とキャリア（職業的自立）、協働とリーダーシップ（社会的自立）の3つのビジョンを掲げています。特に、「協働とリーダーシップ」は、3つのビジョンの中で最も重要なものと位置づけ、他者と協働する中で自分らしいリーダーシップをいかんなく発揮できるよう正課授業・正課外活動において教育を行っています					
就職支援方針と 具体的な取組	学生が自身のキャリアを創造し、主体的に選択できるよう支援を行っています。キャリア形成のためのガイダンスから始め、年次進捗と共に自己理解ワークや業界研究、筆記試験対策、個別相談等、学生個々に合わせた支援を実施しています。					
就職実績 ※概ねで 構いません。	就職者数	2022年3月卒		2023年3月卒		2024年 3月卒見込数
		実績数	主な就職職種	実績数	主な就職職種	
		909	専門職(361)・事務職(214)・ 営業/販売職(254)・その他(80)	917	専門職(368)・事務職(229)・ 営業/販売職(255)・その他(65)	
		84	専門職(38)・事務職(16)・ 営業/販売職(22)・その他(8)	98	専門職(45)・事務職(20)・ 営業/販売職(19)・その他(14)	
卒業総数	1040		1036		1465	
学生の主な就職に関する傾向 (業種や職種等、その割合等)	多様な学部・科を有する本学では、学生の業種・職種も多岐に渡っていますが、サポート業務を希望する学生が多い傾向です。					
担当部署・担当者から見た 学生の特長・特性	他者との関わりの中で自身の役割を理解する力に長けており、傾聴力と協調性が高いのが特長と考えております。					
インターンシップの取組状況 (単位制、推奨期間、回数等)	キャリア形成支援の一環として、低年次から5日～10日間のインターンシップの参加を推奨しています。なお、10日間以上の活動に参加した学生に単位認定をおこなっています。					
求人企業へのご意見、 ご要望、ご希望	求人票はキャリアタスUCで受付しております。本学ホームページをご確認ください。よろしくお願い申し上げます。					

カナ	センモンガッコウ コクサイリコウカレッジ	担当部署	[役職] 担当者名	学校所在地	学生の男女比率
学校名	専門学校 国際理工カレッジ	就職 サポートセンター	[所長] 大木 正臣	千葉県稲毛区	男性 80% 女性 20%
HP URL	https://www.itc.ac.jp	連絡先電話番号	043-307-1819	連絡先メール	ooki@itc.ac.jp
設置学部・学科・コース・専攻	ITスペシャリスト科(大学併修コース)(40名)、高度情報処理科(40名)、情報システム科(80名)、ゲームクリエイター科(40名)、Web・CGデザイン科(40名)、建築設計科(105名)。 担任制を取り入れているので、内定まで全職員でバックアップしている。				
学位授与・ 教育方針や教育の特徴	(1) IT・ゲーム・デザイン・建築の総合学園 プロを育てる6学科+専攻科 (2) 本学に集う学生と教職員は、互いに心が通じ合う家族だと考え、卒業後も永く親しいお付き合いをしている。教育理念に「アットホーム教育」がある。 (3) 優れた技術と人として大事なことを学びながら共に成長することを目標とする。				
就職支援方針と 具体的な取組	(1) 学科卒業までに就職希望者 100%合格目標 (2) 社会人として「ビジネス検定」3級合格 (3) 「就職講座」を通じて社会人としてのマナーの基本指導 (4) 「就職集中講座」、「面接マラソン」等の校内ガイダンスの充実				
就職実績 ※概ねで 構いません。	2022年3月卒		2023年3月卒		2024年 3月卒見込数
	実績数	主な就職職種	実績数	主な就職職種	
	就職者数	303 各専門学科職、他	360 各専門学科職、他		
	うち県内 就職者数	109 各専門学科職、他	110 各専門学科職、他		
卒業総数	362	362		280	
学生の主な就職に関する傾向 (業種や職種等、その割合等)	(1) 各専門学科の内容に合った、業種や職種を希望している(8~9割程度)。 (2) 進学や一部異なった職種への就職も数名程度いる。				
担当部署・担当者から見た 学生の特長・特性	(1) 校内でも積極的に挨拶をしてくる学生が多く、非常に活気のある学校である。 (2) 今年4月からKRCドームが完成し、スポーツ大会、クラブ活動を実施したり、全国的にも珍しいスポーツ実習を授業に取り入れている。				
インターンシップの取組状況 (単位制、推奨期間、回数等)	高校生のように多くは無いが、数名程度であるが、課業中に実施している。基本的には、実際に自分の目で確認してから、応募するように指導している。単位の連携は無いが、企業研究として推奨し、卒業前年度の1~3月を重点期間として実施している。				
求人企業へのご意見、 ご要望、ご希望	6月末現在、IT系・建築計の内定率が高い。ゲーム・デザイン系は、作品重視な企業が多いため、そちらへ重点を置き、完成次第、本格的に活動し始める。専門分野への就職が多い中、製造職等にも考えている学生がおりますので、これからもよろしくお願いたします。				

カナ	ジョウサイコクサイダイガク	担当部署	[役職] 担当者名	学校所在地	学生の男女比率
学校名	城西国際大学	キャリア形成・ 就職センター	[キャリアカウンセラー] 野瀬 裕美	千葉県東金市	男性 49.8% 女性 50.2%
HP URL	https://www.jiu.ac.jp/	連絡先電話番号	0475-55-8888	連絡先メール	shushoku@jiu.ac.jp
設置学部・学科・コース・専攻	国際人文学部国際文化学科・国際交流学科/観光学部観光学科/経営情報学部総合経営学科/ メディア学部メディア情報学科/薬学部医療薬学科/福祉総合学部福祉総合学科・理学療法学科/ 看護学部看護学科				
学位授与・ 教育方針や教育の特徴	「国際教育」、「地域基盤型教育」、「キャリア形成教育」を人材育成の3本柱にしています。 ・世界に広がる海外協定校への留学派遣実績が豊富 ・産業界や自治体、専門職との連携など、地域と連携しながら学ぶ実学教育を推進 ・社会で活躍する自分を1年次からデザインするためのキャリア形成支援を推進				
就職支援方針と 具体的な取組	城西国際大学(JIU)の就職活動支援の指針は、 「J:情熱をもって I:一所懸命に U:打ち込める仕事 をみつけてもらいたい」 資格取得講座の推奨、独自の就職活動支援のイベント開催などに取り組んでいます。				
就職実績 ※概ねで 構いません。	2022年3月卒		2023年3月卒		2024年 3月卒見込数
	実績数	主な就職職種	実績数	主な就職職種	
	就職者数	765 営業(167)、販売(77)、サービス(72)、事務(47) IT関連(30)	984 営業(230)、販売(72)、サービス(114)、事務(73) IT関連(62)		
	うち県内 就職者数	215 営業(23)、販売(13)、サービス(5)、事務(7)、IT関連(2)	217 営業(16)、販売(6)、サービス(15)、事務(10)、IT関連(2)		
卒業総数	1,168	1,368		1,458	
学生の主な就職に関する傾向 (業種や職種等、その割合等)	製造業 約7% 卸売・小売業 約16%、情報通信 約14%、サービス業 約26%、医療・福祉 約23%				
担当部署・担当者から見た 学生の特長・特性	課外活動所属や短・長期の海外留学経験者は活発な印象だが、一般的にコロナ禍の影響で就活に関しては、学生間での情報共有が少ない印象。早期に就職活動に取り組んでいる学生と、就職活動が遅れている学生の二極化が進む。就職活動が遅れている学生の早期把握と早期対応が課題。				
インターンシップの取組状況 (単位制、推奨期間、回数等)	授業科目として単位認定をおこなっている各学科の正課インターンシップと、事業所等からご案内をいただいている正課外のインターンシップの2種を学生に紹介し参加を指導。正課外のインターンシップは、キャリア形成・就職センターが窓口となって案内。				
求人企業へのご意見、 ご要望、ご希望	24卒の採用活動期間の見直し、 外国人留学生や大学院生向けの求人情報がありましたらご紹介ください。				

カナ	ダイトフンカダイガク		担当部署	[役職] 担当者名	学校所在地	学生の男女比率
学校名	大東文化大学		キャリア支援課	【課長】藤田 智也	東京都板橋区	男性 60% 女性 40%
HP URL	http://www.daito.ac.jp/	連絡先電話番号	03-5399-7321	連絡先メール	syusyoku@jm.daito.ac.jp	
設置学部・学科・コース・専攻	大東文化大学は、8学部20学科で構成され、約1万2千人の学生を擁する文系総合大学です。各学部は、文学部、経済学部、外国語学部、法学部、国際関係学部、経営学部、スポーツ・健康科学部、社会学部の8学部となります。					
学位授与・教育方針や教育の特徴	「東洋の文化」の研究から出発した本学においては、アジアに軸足を置いた研究と教育に最も蓄積があります。さらに現在は、欧米を含む世界に広げ、国際的な視野に立った研究と教育を特色としています。そのことから大学の理念として「アジアから世界へ多文化共生を目指す新しい価値の不断の創造」を掲げております。					
就職支援方針と具体的な取組	卒業後に生きるキャリア形成を目標に、キャリアセンターでは、様々な支援プログラムを用意しています。特に就職活動に向けた具体的なアドバイスするため、有資格者であるキャリアアドバイザーを両キャンパスに配置しています。それに加え、企業との太いパイプやOB・OGからの情報も活用し、一人ひとりが満足できる就職をめざします。					
就職実績 ※概ねで 構いません。		2022年3月卒		2023年3月卒		2024年 3月卒見込数
		実績数	主な就職職種	実績数	主な就職職種	
	就職者数	2,245	総合職（営業含む）、一般職等 詳細はHPにて公表しております。	2,172	総合職（営業含む）、一般職等 詳細はHPにて公表しております。	
	うち県内 就職者数	66		63		
	卒業総数	2,623		2,543		2,818
学生の主な就職に関する傾向 (業種や職種等、その割合等)	3年生の就職希望段階では、メーカーおよび商社などを希望する学生が多い。4年生の就職決定時には小売やサービス業に就く者が多い傾向があり、「人と関わる仕事」を最終的な就職先を選ぶ学生が多くなっている。					
担当部署・担当者から見た 学生の特長・特性	本学の学生の特徴は、「素直で実直、倫理観を大事にする温かい人柄」という点です。何事にも真面目に取り組み学生が多く、採用後も着実に実績を積みむことができる学生が多いと考えています。					
インターンシップの取組状況 (単位制、推奨期間、回数等)	インターンシップ合同説明会を開催するなど、インターンシップに積極的に参加するよう案内しています。1dayだけではなく、複数日で営業同行等の就業体験ができるものを選ぶよう指導するとともに、授業期間中の参加は推奨しておりません。土日や夏季休暇中に参加するよう指導しております。					
求人企業へのご意見、 ご要望、ご希望	24卒の採用状況、夏のインターンシップの実施状況などを伺えると幸いです。					

カナ	タクショクダイガク		担当部署	[役職] 担当者名	学校所在地	学生の男女比率
学校名	拓殖大学		就職部就職課	山口 光志郎	東京都文京区	男性：70% 女性：30%
HP URL	https://www.takushoku-u.ac.jp	連絡先電話番号	03-3947-7205	連絡先メール	shushoku@ofc.takushoku-u.ac.jp	
設置学部・学科・コース・専攻	【文京キャンパス】商学部（経営学科・国際ビジネス学科・会計学科）、政経学部（法律政治学科・経済学科） 【八王子国際キャンパス】外国語学部（英米語学科・中国語学科・スペイン語学科・国際日本語学科）、国際学部（国際学科）、工学部（機械システム工学科、電子システム工学科、情報工学科、デザイン学科）					
学位授与・教育方針や教育の特徴	建学の精神である「積極進取の気概とあらゆる民族から敬慕されるに値する教養と品格を具えた有為な人材の育成」に基づく教育目標を掲げ、教育の質の向上や国際的通用性の確保を目指して、国際性、専門性、人間性を備えた人材の育成に取り組んでいます。					
就職支援方針と具体的な取組	普段から教員・職員が連携して、学生一人ひとりの希望や適性の把握に努めています。1・2年次からガイダンスなどでキャリアを考える機会を設け、3年次以降は年間約70種類のプログラムを通して、自己分析や業界・企業研究などの事前準備、面接対策などを実施しています。					
就職実績 ※概ねで 構いません。		2022年3月卒		2023年3月卒		2024年 3月卒見込数
		実績数	主な就職職種	実績数	主な就職職種	
	就職者数	1540	営業職・事務職・その他全職種	1599	営業職・事務職・その他全職種	
	うち県内 就職者数	65	営業職・事務職・その他全職種	58	営業職・事務職・その他全職種	
	卒業総数	1960		1994		2224
学生の主な就職に関する傾向 (業種や職種等、その割合等)	文系学部はサービス業や卸・小売業への就職割合が高いですが、情報通信業や製造業、金融業へ就職する学生も多です。理系学部は情報通信業や製造業を始め、サービス業や建設業へ多く就職しています。					
担当部署・担当者から見た 学生の特長・特性	本学の育成目標でもある「タフな人間力」と「国際的な視野」を養っています。大学生活を通して実践の場を多く経験することで、失敗や挫折をしても次に活かせる人間力を鍛えています。					
インターンシップの取組状況 (単位制、推奨期間、回数等)	企業様と連携し、中長期の就業体験を提供する拓大インターンを三省合意に基づき夏季に実施しています。公募型のインターンであっても、学部ごとに一定条件を満たした場合には単位認定を受けることができます。					
求人企業へのご意見、 ご要望、ご希望	多くの企業様と接点を作り、率直なご意見を伺えればと存じます。よろしくお願いたします。求人に関しては、求人受付NAVIよりご登録をお願いいたします。					

カナ	チバダイガク		担当部署	[役職] 担当者名	学校所在地	学生の男女比率
学校名	千葉大学		学務部 就職支援課	キャリア支援係長 山本 麻絵	千葉市稲毛区	男性 50% 女性 50%
HP URL	https://www.chiba-u.ac.jp	連絡先電話番号	043-290-2177	連絡先メール	shuu-hp@office.chiba-u.jp	
設置学部・学科・コース・専攻	国際教養学部、文学部、法政経学部、教育学部、理学部、工学部、園芸学部、医学部、薬学部、看護学部 (人文公共学部、専門法務研究科、教育学研究科、融合理工学府、園芸学研究科、医学薬学府、看護学研究科、 総合国際学位プログラム)					
学位授与・ 教育方針や教育の特徴	千葉大学は、「つねに、より高きものをめざして」の理念のもと、各学部・研究科における専門的なカリキュラムに加え、正課としての留学を修めた学生に対して、学位を授与します。					
就職支援方針と 具体的な取組	学業や研究をとおして、社会人として十分に活躍できる能力を有する本学の学生たちの、その先の一步を後押しをすること。なかでも、社会人として働く自身の姿をイメージすることができる機会の提供を支援の中心に考えています。					
就職実績 ※概ねで 構いません。	※学士課程の数値で す	2022年3月卒		2023年3月卒		2024年 3月卒見込数 2400
		実績数	主な就職職種	実績数	主な就職職種	
	就職者数	1264	富士通、パーソルプロセス&テクノロジー、アクセンチュア、三菱電機、KDDI、エヌ・ティ・ティ・データ、大和証券、パナソニック、楽天、日本マクドナルド、各省庁等	1276	楽天グループ、大和証券、日本調剤、アインホールディングス、エヌ・ティ・ティ・データ、オープンハウス・ティベロップメント、キオクシア、パーソルキャリア、ヤフー、各省庁等	
	うち県内 就職者数	296		308		
	卒業総数	2370		2343		
学生の主な就職に関する傾向 (業種や職種等、その割合等)	理工学系の学生は、大学院への進学を前提に、研究を通して得た専門性を軸に就職する傾向が強くなります。文系学生は論理的な思考能力を活かし、一般的な文系業種に留まらず、文理を横断する業種や職種に就職しています。					
担当部署・担当者から見た 学生の特長・特性	論理的思考能力に長けており、専門的な知見を基本に持ちながら、アクティブラーニングにより培ったコミュニケーション能力や短時間でグループの意見をまとめる調整能力を発揮し、周囲と調和しながら物事を達成することに強みがあります。					
インターンシップの取組状況 (単位制、推奨期間、回数等)	期間に応じた単位制度を採用しており、就職支援課としてもインターンシップへの参加を推奨しています。各学部・研究科により、カリキュラムが大きく異なるため、一律の推奨期間や回数の指定等はないものの、社会人として働く自身の姿をイメージするために、インターンシップの有用性を学生に示しています。					
求人企業へのご意見、 ご要望、ご希望	就職支援課では、例年2月・3月に合同企業説明会を開催しております。7月中旬以降、就職支援課ホームページに詳細を掲載いたします。(なお、就職支援課では個別企業様の企業説明会はお取り扱いがございません。)					

カナ	チバケイザイダイガク		担当部署	[役職] 担当者名	学校所在地	学生の男女比率
学校名	千葉経済大学		キャリアセンター	室長 玉田 聡子	千葉市稲毛区	男性 80% 女性 20%
HP URL	https://www.cku.ac.jp	連絡先電話番号	043-253-9928	連絡先メール	career@cku.ac.jp	
設置学部・学科・コース・専攻	経済学部 経済学科・経営学科					
学位授与・ 教育方針や教育の特徴	学生が各自の進路を決める段階において、現在の学修と将来の就職との繋がりが見えるキャリア別の7つのコースを設置しています。人間力・社会人基礎力も含めたそれぞれの就職に必要な「真の学力」を身に着けます。					
就職支援方針と 具体的な取組	少人数教育の利点を活かし、個別指導に重点を置き、適性や希望により職業紹介及び進路や就職に関する相談に応じています。					
就職実績 ※概ねで 構いません。		2022年3月卒		2023年3月卒		2024年 3月卒見込数 312
		実績数	主な就職職種	実績数	主な就職職種	
	就職者数	183	販売(61) 事務(59) サービス(17) その他(46)	224	事務(80) 販売(69) サービス(21) 情報処理(19) その他(35)	
	うち県内 就職者数	54	事務(23) 販売(15) サービス(6) その他(10)	67	事務(32) 販売(19) サービス(3) 情報処理(3) その他(10)	
	卒業総数	235		269		
学生の主な就職に関する傾向 (業種や職種等、その割合等)	卸・小売業、サービス業、情報通信業、建設業、金融・保険業、公務員 他					
担当部署・担当者から見た 学生の特長・特性	真摯に積極的に就職活動に取り組んでいます。					
インターンシップの取組状況 (単位制、推奨期間、回数等)	■正課型：前期授業 15 コマ (2 単位) + 夏季休業期間内に 4 日間の実習+後期研修 2 コマ+報告発表。2023 年度履修者 2 年生 7 名、3 年生 41 名 ■自由応募型：4～6月ガイダンス・応募対策セミナー、7月オリエンテーション、夏季休業期間中に参加、9月振り返りセミナー。2022 年度インターンシップ参加者 (3 年生のみ) 87 名					
求人企業へのご意見、 ご要望、ご希望	本学は県内出身者の割合が高く、地元での就職を希望する者が多いです。千葉県の企業・団体で働く魅力についてお教えいただければ幸いです。					

カナ	チハケイサイダイガクタンキダイガクブ	担当部署	[役職]	担当者名	学校所在地	学生の男女比率
学校名	千葉経済大学短期大学部	キャリアセンター	[室長]	玉田 聡子	千葉市稲毛区	男性 8% 女性 92%
HP URL	https://www.chiba-kc.ac.jp/	連絡先電話番号	043-253-9928	連絡先メール	tcareer-bl@chiba-kc.ac.jp	
設置学部・学科・コース・専攻	ビジネスライフ学科 こども学科（保育コース 初等教育コース キッズビジネスコース）					
学位授与・教育方針や教育の特徴	短期大学士（ビジネスライフ） 短期大学士（こども） 学園の建学の精神「片手に論語、片手に算盤」を踏まえ、「良識と創意」を校是としている					
就職支援方針と具体的な取組	一人ひとりにきめ細かなカウンセリングとアドバイス、採用試験に向けた具体的な指導を実施する（個別面談、就職活動スタートセミナー、リアル体験型業界研究セミナー、業界研究セミナー、就職模試、リクルートメイク講座、リクルートスーツ着こなし講座、学内個別会社説明会等）					
就職実績 ※概ねで構いません。	就職者数	2022年3月卒		2023年3月卒		2024年3月卒見込数
		実績数	主な就職職種	実績数	主な就職職種	
		270	ビジネスライフ学科：事務(57)サービス(30)販売(24)その他(9) こども学科：小学校・幼稚園(60)保育所・施設(74)その他(16)	273	ビジネスライフ学科：事務(71)販売(22)サービス(21)その他(12) こども学科：小学校・幼稚園(62)保育所・施設(73)その他(12)	
		210	ビジネスライフ学科：事務(42)サービス(21)販売(15)その他(5) こども学科：小学校・幼稚園(51)保育所・施設(64)その他(12)	216	ビジネスライフ学科：事務(52)販売(14)サービス(13)その他(4) こども学科：小学校・幼稚園(60)保育所・施設(65)その他(8)	
卒業総数	309		307		294	
学生の主な就職に関する傾向（業種や職種等、その割合等）	ビジネスライフ学科：卸売・小売業(31.7%)医療福祉(21.4%)サービス(15.1%)公務員(2.4%)情報通信(8.7%)不動産 物品賃貸(7.2%)建設業(4.7%)金融業(3.2%)その他(5.6%) こども学科：幼稚園・こども園(31.3%)小学校(10.9%)保育園(41.5%)施設(8.2%)その他(8.1%)					
担当部署・担当者から見た学生の特長・特性	素直で真面目な学生が多く目標が定めれば真剣に取り組み力を発揮できる					
インターンシップの取組状況（単位制、推奨期間、回数等）	■正課型：前期授業 15 コマ(2 単位) 事前授業（前期）＋実習（夏季休業中 5 日間程度）＋報告会（後期） 2023 年度履修者 1 年生 68 名、2 年生 2 名					
求人企業へのご意見、ご要望、ご希望	ビジネスライフ学科は秘書学やビジネス文書、ビジネス実務論、基礎簿記など社会人になってから役立つ実践的な授業を多くの学生が履修しています。県内事務職の求人には多くの応募者がいます					

カナ	チハケイサイダイガクタンキダイガクブ	担当部署	[役職]	担当者名	学校所在地	学生の男女比率
学校名	千葉職業能力開発短期大学校 成田キャンパス	学務援助課	[就職支援アドバイザー]	鈴木 嘉頭	成田市	男性 90% 女性 10%
HP URL	http://www3.jeed.go.jp/chiba/college/	連絡先電話番号	0476-22-4351	連絡先メール	CBUN.1474@jeed.go.jp	
設置学部・学科・コース・専攻	『生産技術科』および『航空機整備科』					
学位授与・教育方針や教育の特徴	当校は厚生労働省所管の短期大学校で、職業と直結した技能・技術の習得を目的とし、カリキュラムも理論を学ぶ講義形式だけでなく、最新の設備を用いて少人数による実習・実験を多く取り入れています。					
就職支援方針と具体的な取組	企業の求める人材や業界の特徴を学生が把握できるよう、求人企業の会社説明会や見学会を多く実施。個別支援に重点を置き、学生一人ずつの特性や価値観と企業側のニーズの双方のマッチングを推進。1年次から「キャリア形成概論」や「職業社会概論」といった内容を組み込み、社会人として不可欠な基本的知識やビジネスマナーをはじめ、就職試験対策模試などを授業で対応。					
就職実績 ※概ねで構いません。	就職者数	2022年3月修了		2023年3月修了		2024年3月修了見込数
		実績数	主な就職職種	実績数	主な就職職種	
		44	設計,加工,組立等(15)、航空機整備士等航空関連(29)	36	設計,加工,組立等(12)、航空機整備士等航空関連(24)	
		19	設計,加工,組立等(12)、航空機整備士等航空関連(7)	10	設計,加工,組立等(8)、航空機整備士等航空関連(2)	
修了総数	49		39		39	
学生の主な就職に関する傾向（業種や職種等、その割合等）	生産技術科：機械、金属、鉄鋼、自動車等の製造業が約9割（設計、加工、組立等）進学が約1割。 航空機整備科：航空・運輸関連企業が約9割、官公庁・製造業が約1割。（職種の大半が航空機整備士）					
担当部署・担当者から見た学生の特長・特性	生産技術科：各種技能検定にもチャレンジして「モノづくりのプロ」を目指し、殆どが製造業に就職。 航空機整備科：修了前の二等運航整備士資格の取得と、整備士として航空関連業界への就職を目指す。					
インターンシップの取組状況（単位制、推奨期間、回数等）	インターンシップ期間については、単位として取扱う。2週間（土日夜間除く10日間）を原則とするが、短期間も可。					
求人企業へのご意見、ご要望、ご希望	・学校や学科の詳細や求人票様式等をホームページでご確認頂き、ご連絡をお待ち致しております。 ・工場見学や個別の説明会（学内での実施含む）の機会をご検討願えればと思います。					

カナ	チバニッケンコウカセンモンガッコウ		担当部署	[役職] 担当者名	学校所在地	学生の男女比率
学校名	千葉日建工科専門学校		教務部	[教務部長] 上野 智巳	千葉市中央区	男性 70% 女性 30%
HP URL	https://cnp.ac.jp/	連絡先電話番号	043-241-1300	連絡先メール	chibanikkenn@gmail.com	
設置学部・学科・コース・専攻	建築CAD技術科 ・ デザイン設計科 ・ クリエイティブビジネス科 ・ 建築経営研究科					
学位授与・教育方針や教育の特徴	専門士[工業分野]					
就職支援方針と具体的な取組	校内企業説明会、現場見学会、インターンシップの実施 ・ 資格取得支援					
就職実績 ※概ねて 構いません。		2022年3月卒		2023年3月卒		2024年 3月卒見込数
		実績数	主な就職職種	実績数	主な就職職種	
	就職者数	69	施工管理職・設計・他	51	施工管理職・設計・他	
	うち県内 就職者数	28	施工管理職・設計・他	8	施工管理職・設計・他	
	卒業総数	130	-	110	-	123
学生の主な就職に関する傾向 (業種や職種等、その割合等)	卒業生の在籍している会社、説明会参加時に印象の良い会社を希望する学生が多い (建設業90%[建築の施工管理職60%、設計職10%、他20%] 進学10%)					
担当部署・担当者から見た 学生の特長・特性	[職種]木造住宅の施工管理職 [就業場所]実家から通える範囲 入学時に希望が多い					
インターンシップの取組状況 (単位制、推奨期間、回数等)	インターンシップは、卒業生の在籍している会社に協力してもらい、進級前に実施 ([単位]認めてない [期間]3~5日間程度 [回数]定めなし)					
求人企業へのご意見、 ご要望、ご希望	在学生の9割が留学生です。留学生の採用を検討していただける求人者を募集しています。					

カナ	トウヨウダイガク		担当部署	[役職] 担当者名	学校所在地	学生の男女比率
学校名	東洋大学		就職・キャリア支援部 就職・キャリア支援課	課長補佐 堀口 雅司	東京都文京区 他3キャンパス	男性：58.5% 女性：41.5%
HP URL	http://www.toyo.ac.jp	連絡先電話番号	03-3945-7280	連絡先メール	mlcareer@toyo.jp	
設置学部・学科・コース・専攻	【全4キャンパス14学部48学科】 【白山7学部】文、経済、経営、法、社会、国際、国際観光【川越2学部】理工学部、総合情報学部【板倉2学部】生命科学部、食環境科学部【赤羽台3学部】情報連携学部 福祉社会デザイン学部 健康スポーツ学部					
学位授与・教育方針や教育の特徴	1887年に創立した本学は全4キャンパスに文系・理系学部14学部を擁し、約3万名の学生が集う総合大学として、国際化・キャリア教育・哲学教育の三つを柱とした教育を実践しております。スーパーグローバル大学創生支援事業採択を受け、外国人留学生数も増加しています。就職先(業種別)では、卸・小売業、情報通信業、製造業、金融・保険業、運輸業、サービス業等、幅広い業界で活躍する多くの卒業生を輩出しています。					
就職支援方針と具体的な取組	全学生向けに、就職活動支援セミナー、インターンシップガイダンス、業界理解セミナー等に力を入れております。また、個別学生向けに、外国人留学生、UIJターン希望学生、公務員志望者、障がい学生、アスリート学生等への就職支援を行っております。					
就職実績 ※概ねて 構いません。		2022年3月卒		2023年3月卒		2024年 3月卒見込数
		実績数	主な就職職種	実績数	主な就職職種	
	就職者数	5496	総合職(1890)、営業職(898)、コンピューター関連職・SE(777)、一般事務職(478)、技術関連職(282)、教員(138)等	5470	総合職(1934)、営業職(784)、コンピューター関連職・SE(784)、一般事務職(473)、技術職(255)教員(118)等	
	うち県内 就職者数	181	総合職(62)、一般事務職(34)、営業職(14)、福祉(16)、教員(13)等	202	総合職(71)、一般事務職(49)、営業職(13)、福祉(6)、教員(15)等	
	卒業総数	6846		6590		
学生の主な就職に関する傾向 (業種や職種等、その割合等)	業種別就職状況(2023年3月卒) ①情報通信業20.4%②卸・小売業15.1%③製造業8.7%④サービス業8.0%⑤公務員6.8%⑥学術研究5.9% ⑦医療・福祉5.2%⑧金融・保険業5.1%⑨建設業5.0%⑩不動産業4.4%⑪教育・学習支援業4.1%⑫生活関連サービス業、娯楽業2.8%等その他					
担当部署・担当者から見た 学生の特長・特性	文系から理系まで幅広い学問分野を擁する総合大学として、多様な個性を持つ学生が学び、次代を担うグローバル人材として必要な行動力や協調性を育てております。素直で真面目な学生が多く、各企業ご担当者様からは、卒業後も広く社会の中で活躍しているとご評価いただいております。					
インターンシップの取組状況 (単位制、推奨期間、回数等)	全学年・全学部対象、2025年度卒対象、理系学生対象等、幅広い分野のインターンシップに参加しており、本学では【Career Experience System】【キャリアスUC】 集情報の周知を行っております。※単位認定につきましては、学部によって日数や単位認定に関する各種条件は異なります。					
求人企業へのご意見、 ご要望、ご希望	本学HP キャリア教育・就職支援「企業の皆様へ」より、求人情報やインターンシップ情報をご登録いただくことが可能です。(https://www.toyo.ac.jp/academics/career/vc/) ご不明な点等ございましたら、上記担当者までお問い合わせください。					

カナ	ニシヨウガクシャダイガク		担当部署	[役職] 担当者名	学校所在地	学生の男女比率
学校名	二松学舎大学		キャリアセンター 事務部	部長 逆井 勇	東京都千代田区	男性 50% 女性 50%
HP URL	https://www.nishogakusha-u.ac.jp/	連絡先電話番号	03-3264-7997	連絡先メール	kudan-cc@nishogakusha-u.ac.jp	
設置学部・学科・コース・専攻	文学部（国文学科・中国文学科・都市文化デザイン学科・歴史文化学科） 国際政治経済学部（国際政治経済学科・国際経営学科）					
学位授与・ 教育方針や教育の特徴	本学は146年前から受け継がれる、グローバル時代を見据えた建学の精神に基づき、「国語力」つまり言葉の力を高めることが「真のグローバル人材」を育むという理念を貫いて指導を行っています。					
就職支援方針と 具体的な取組	希望の進路実現に向けて、徹底的に面倒を見て、学生一人一人の顔が見える指導と支援を行っています。①正課授業「キャリアデザイン」との連携 ②多彩なキャリア支援プログラム ③3年次全員進路個人面談実施等					
就職実績 ※概ねで 構いません。		2022年3月卒		2023年3月卒		2024年 3月卒見込数
		実績数	主な就職職種	実績数	主な就職職種	
	就職者数	570	販売・営業、事務、サービス等	600	販売・営業、事務、情報処理等	
	うち県内 就職者数	60	販売・営業、事務、サービス等	50	販売・営業、事務、情報処理等	
卒業総数	730		720		730	
学生の主な就職に関する傾向 (業種や職種等、その割合等)	文学部：サービス業（17%）・小売業（14%）・教員（13%） 国際政治経済学部：情報通信業（19%）・小売業（16%）・サービス業（12%）					
担当部署・担当者から見た 学生の特長・特性	学生は知識を活用して問題を解決する力が増加したことで、学修成果の向上にも繋がっています。また、教員を志す者もあり、素直・真面目・粘り強さ等を備えた学生が多いことも本学の特徴です。					
インターンシップの取組状況 (単位制、推奨期間、回数等)	キャリアセンター主催大学協定型インターンシップ・就業体験のための事前事後指導として「インターンシップ・就業体験特別講座」を開講しています（正課授業ではなく、単位なし）。夏休み・冬休み等長期休暇期間での開催を推奨致します。					
求人企業へのご意見、 ご要望、ご希望	本学学生の個性・持ち味を活かし、就職後は企業様の一員として社会に貢献できる人材に成長することを願っています。					

カナ	センモンガクコウニホンコクサイITカレッジ		担当部署	[役職] 担当者名	学校所在地	学生の男女比率
学校名	専門学校ニホン国際ITカレッジ		教務	教務主任 志水 好浩	千葉県松戸市	男性 75% 女性 25%
HP URL	http://www.jiit.ac.jp/	連絡先電話番号	047-343-1110	連絡先メール	support@jiit.ac.jp	
設置学部・学科・コース・専攻	国際IT科（3年制・留学生対象）総授業時間数2400時間 ITエンジニア科（2年制）総授業時間数1700時間					
学位授与・ 教育方針や教育の特徴	工業専門士 留学生は2400時間じっくり時間をかけ、日本で就職できる力を身に着けさせている。					
就職支援方針と 具体的な取組	学生本人の希望を確認し、履歴書の作成、面接指導等を行っているほか、ハローワーク等からの求人情報や学校内での企業説明会を通じて就職率アップを図っている。					
就職実績 ※概ねで 構いません。		2022年3月卒		2023年3月卒		2024年 3月卒見込数
		実績数	主な就職職種	実績数	主な就職職種	
	就職者数	57	総合職（情報処理分野）57	53	総合職（情報処理分野）53	
	うち県内 就職者数	3	総合職（情報処理分野）3	11	総合職（情報処理分野）11	
卒業総数	69		67		24	
学生の主な就職に関する傾向 (業種や職種等、その割合等)	IT関連企業、電気電子関連企業への就職を希望している学生がほとんどだが、他業種で情報処理分野の職種を考えている学生もあり、業種よりも職種で仕事を選ぶ学生が多いように思われる。					
担当部署・担当者から見た 学生の特長・特性	安きに流れる傾向があり、卒業直前までのんびり構えている学生が多くみられる。 自分は大丈夫、なんとかなるという考えを持っている学生が多いのが実情					
インターンシップの取組状況 (単位制、推奨期間、回数等)	内定獲得後、試験期間中を除く1か月以内であれば授業時間内でのインターンシップを認めている。 長期休暇期間中や授業時間外のインターンシップ参加には制限を設けていない。					
求人企業へのご意見、 ご要望、ご希望	ほぼ全学生が首都圏での就職を希望しているため、外国人材を積極的に採用するお考えをお持ちの企業様があれば是非お話をお聞かせ願いたいと思います。					

カナ	ニホンコクサイコウカセンモンガコウ		担当部署	[役職] 担当者名	学校所在地	学生の男女比率
学校名	日本国際工科専門学校		就職指導課	岩橋 朋子	千葉県松戸市	男性 80% 女性 20%
HP URL	https://www.nkk.ac.jp/	連絡先電話番号	047-341-5888	連絡先メール	miccareer@nkk.ac.jp	
設置学部・学科・コース・専攻	高度情報処理科（3年制）、情報処理科（2年制）					
学位授与・教育方針や教育の特徴	本校IT専門課程（高度情報処理科・情報処理科）は新しい世界を切り拓くITエンジニアを育てます。高い専門性獲得を重視する教育方針のもと、情報技術分野の科目の充実を図るとともに、「自立した職業人の養成」のために必要な高い専門性の獲得を重視し、理論と実践の両立を目指します。また情報系資格への高い合格実績を持っています。					
就職支援方針と具体的な取組	本校では、日本人学生のIT分野と外国人留学生のIT、ビジネス、ホテル分野との2軸で指導を進めています。実際には本人の興味・関心を尊重しながら企業とのマッチングをはかり、納得のいく結果に結びつけることを心掛けながら、学生が就職活動を通じて自分の将来を考えながら成長出来るような支援を行っています。					
就職実績 ※概ねで構いません。	※日本人学生／留学生の合計	2022年3月卒		2023年3月卒		2024年3月卒見込数
		実績数	主な就職職種	実績数	主な就職職種	
	就職者数	359	情報処理技術者、事務、通訳翻訳、接客販売、ホテル、物流管理等	340	情報処理技術者、事務、通訳翻訳、サービス（接客販売）、ホテル、製造	
	うち県内就職者数	37	情報処理技術者、接客販売、ホテル、物流管理等	35	情報処理技術者、接客販売、ホテル	
卒業総数	530		420		250	
学生の主な就職に関する傾向（業種や職種等、その割合等）	毎年多くの学生が情報系企業への就職をし、エンジニアとして活躍しております。それ以外にもサービス業、飲食業、物流業、製造業などの就職実績がございます。					
担当部署・担当者から見た学生の特長・特性	日本人学生はIT分野の専門的な勉強をする学科であるため開発・インフラ・保守運用等のエンジニア職を希望する学生が多い傾向です。外国人留学生はIT、飲食、サービス、物流など幅広い業種に興味を持っております。控えめながら素直で誠実な学生が多く、就職活動を通じて人間的に成長する姿もうかがえます。					
インターンシップの取組状況（単位制、推奨期間、回数等）	企業様からのご案内を学生に周知し、個人で申し込み・参加をする形をとっております。授業時間等の兼ね合いから、長期休暇などの時間が取れる時期が参加しやすいです。もしご予定・ご要望ございましたらメールでご案内いただければ幸いです。					
求人企業へのご意見、ご要望、ご希望	求人は上記メールアドレス（miccareer@nkk.ac.jp）や郵送でも受け付けております。※貴社フォーマット可留学生の専門課程もございますので、外国人採用をご検討の企業様とも情報交換できれば幸いです。					

カナ	ニホンダイガク		担当部署	[役職] 担当者名	学校所在地	学生の男女比率
学校名	日本大学		学生部就職課	[課長] 高田 聖子	東京都千代田区	男性 67% 女性 33%
HP URL	http://www.nihon-u.ac.jp/	連絡先電話番号	03-5275-8133	連絡先メール	h-shushoku@nihon-u.ac.jp	
設置学部・学科・コース・専攻	法学部、文理学部、経済学部、商学部、芸術学部、国際関係学部、危機管理学部、スポーツ科学部、理工学部、生産工学部、工学部、医学部、歯学部、松戸歯学部、生物資源科学部、薬学部、通信教育部					
学位授与・教育方針や教育の特徴	https://www.nihon-u.ac.jp/discosur/purpose/diploma_policy/					
就職支援方針と具体的な取組	方針：学生が能動的かつ主体的に活動し、満足度の高い就職が実現できるよう支援する 取組：学部間連携支援体制、独自の就職支援サイト運営、公務員試験対策プログラムの充実、校友ネットワークの活用					
就職実績 ※概ねで構いません。		2022年3月卒		2023年3月卒		2024年3月卒見込数
		実績数	主な就職職種	実績数	主な就職職種	
	就職者数	11,614	総合職(2,400)、営業(2,790)、建築・土木設計関連(1,172)等	11,454	総合職(2,906)、営業(2,494)、IT・ソフトウェア関連(1,428)等	
	うち県内就職者数	476	公務員(105)、総合職(78)、営業職(74)等	421	公務員(91)、総合職(71)、営業職(61)等	
卒業総数	15,712		15,333			
学生の主な就職に関する傾向（業種や職種等、その割合等）	製造業、情報通信業、卸・小売業、サービス業をはじめ、各学部の特徴に合った幅広い分野に進出。官公庁では特に地方公務員に進む学生が多い。					
担当部署・担当者から見た学生の特長・特性	学業や部活動等、何事にも主体的に取り組み、困難なことに対しても粘り強く取り組むことができます。また、コミュニケーション力に長け、多様な価値観を受入れることができることも特長の一つです。					
インターンシップの取組状況（単位制、推奨期間、回数等）	一部の学部で単位認定あり。推奨期間は主に夏期休暇期間で、5日以上。					
求人企業へのご意見、ご要望、ご希望	近年の学生への率直な意見をお伺いしたい。					

カナ	ブンキョウガクインダイガク		担当部署	[役職] 担当者名	学校所在地	学生の男女比率
学校名	文京学院大学		キャリアセンター	センター長 三俣 正治<本郷>、 坂本修一<ふじみ野>	東京 埼玉	41:59
HP URL	https://www.u-bunkyo.ac.jp/	連絡先電話番号	03-5684-4901 049-261-6558	連絡先メール	h-career@bgu.ac.jp sakamoto@bgu.ac.jp	
設置学部・学科・コース・専攻	外国語学部 英語コミュニケーション学科 国際ビジネスコミュニケーション専攻、国際教養コミュニケーション専攻<本郷>。経営学部 経営コミュニケーション学科マネジメント専攻、マーケティング・デザイン専攻<本郷>。人間学部 コミュニケーション社会学科<本郷>・児童発達学科<ふじみ野>・人間福祉学科ソーシャルワークコース<ふじみ野>福祉マネジメントコース<本郷>・心理学科<ふじみ野>。保健医療技術学部 理学療法学科<ふじみ野>・作業療法学科<ふじみ野>・臨床検査学科<本郷>・看護学科<本郷>					
学位授与・教育方針や教育の特徴	建学の精神である『自立と共生』の理念をよく理解し、校訓である「誠実」「勤勉」「仁愛」を実現し、グローバル社会に通用する「学士」の学位にふさわしい、幅広い教養と、実務社会の要請に適う技能を身に付けて社会に貢献できる人材を育成することを目標とする。					
就職支援方針と具体的な取組	学生一人一人に合わせた支援を重視し、学生それぞれの「自己の可能性の探求と主体的なキャリアデザイン形成」をサポートしている。					
就職実績 ※概ねで 構いません。		2022年3月卒		2023年3月卒		2024年 3月卒見込数
		実績数	主な就職職種	実績数	主な就職職種	
	就職者数	924	営業 事務 販売 保育専門職 福祉専門職 医療専門職	910	営業 事務 販売 保育専門職 福祉専門職 医療専門職	集計中
	うち県内 就職者数	41	営業 事務 保育専門職 福祉専門職 医療専門職	74	営業 事務 保育専門職 福祉専門職 医療専門職	集計中
卒業総数	1109		1083		1188	
学生の主な就職に関する傾向 (業種や職種等、その割合等)	サービス業、小売業、卸売業、情報通信業、教育業、医療・福祉業希望者が多い。					
担当部署・担当者から見た 学生の特長・特性	営業、販売、事務、保育専門職、福祉専門職、医療専門職を希望する学生が多い。					
インターンシップの取組状況 (単位制、推奨期間、回数等)	外国語学部、経営学部、人間学部 コミュニケーション社会学科、人間福祉学科 福祉マネジメントコースでは単位制のインターンシップを実施している。期間は2週間程度。					
求人企業へのご意見、 ご要望、ご希望						

カナ	リッシュウダイガク		担当部署	[役職] 担当者名	学校所在地	学生の男女比率
学校名	立正大学		キャリアサポート センター	和田 真朱乃	東京都品川区 埼玉県熊谷市	男性 60% 女性 40%
HP URL	https://www.ris.ac.jp/	連絡先電話番号	048-536-6016	連絡先メール	mwada@ris.ac.jp	
設置学部・学科・コース・専攻	<品川キャンパス>仏教学部(宗・仏教学科)、文学部(哲・史・社会・文学科)、経済学部(経済学科)、経営学部(経営学科)、心理学部(臨床心理・対人/社会心理学科、法学部(法学科) <熊谷キャンパス>社会福祉学部(社会福祉・子ども教育福祉学科)、地球環境科学部(環境システム・地理学科)、データサイエンス学部(データサイエンス学科)					
学位授与・教育方針や教育の特徴	「モラリスト×エキスパート」を育む。という教育目標を掲げ、「人間・社会・地球に関する総合大学」として、多様性を育む学修環境の充実と、創造的な研究活動の高度化を図っています。					
就職支援方針と具体的な取組	キャリア形成支援・就職活動支援・資格取得支援の3つを柱として支援を行っています。キャリア形成支援プログラムである「キャリア開発基礎講座」をはじめ、職業観を養う「インターンシップ」、無理・無駄なく確実に就職活動の準備を進められる実践的なプログラム「キャリアアワー」を実施しています。					
就職実績 ※概ねで 構いません。		2022年3月卒		2023年3月卒		2024年 3月卒見込数
		実績数	主な就職職種	実績数	主な就職職種	
	就職者数	1859	総合職(505)、営業・販売職(422)、事務職(172)、SE職(188)	1773	総合職(550)、営業・販売職(325)、事務職(166)、SE職(200)、公務(111)	
	うち県内 就職者数	149	総合職(35)、営業・販売職(27)、公務(25)、事務職(28)、福祉職(13)	127	総合職(41)、営業・販売職(13)、事務職(20)、公務(18)、福祉職(10)	
卒業総数	2380		2189		2628	
学生の主な就職に関する傾向 (業種や職種等、その割合等)	首都圏の中小企業へ就職を決める学生が大半を占めております。情報通信業、小売業、サービス業への就職傾向が高いほか、学科での学びを活かした職(医療・福祉・教育業等)に就く割合も高い傾向にあります。					
担当部署・担当者から見た 学生の特長・特性	「真面目」と評される学生が多く、社会に出てコツコツと丁寧に仕事に取り組む姿勢が評価されています。控えて心配な様子もうかがえますが、その分物事を慎重に考え、入念に準備をして臨む者が多いです。					
インターンシップの取組状況 (単位制、推奨期間、回数等)	平成15年より単位制インターンシップを導入し、約3,600名が就業体験を行っています。事前・事後授業、受入企業を招聘した実習報告会まで行うカリキュラムです。2023年度より就業体験型だけでなく、企業が提示した課題に、実習生が企画・立案・プレゼンまで担当する課題解決型インターンシップも実施しています。本学への求人申し込みは「求人受付NAVI」にてお願い致します。求人受付NAVIでしたら「自己申告書」「青少年雇用情報シート」と共に求人をご登録頂け、手間もコストも不要です。速やかに求人が受理され、学生に公開されます。					
求人企業へのご意見、 ご要望、ご希望						

カナ	ワヨウジョシダイガク		担当部署	[役職] 担当者名	学校所在地	学生の男女比率
学校名	和洋女子大学		進路支援センター	西村英美子	市川市	女性 100%
HP URL	https://www.wayo.ac.jp/	連絡先電話番号	047-371-1125	連絡先メール	e-nishimura@wayo.ac.jp	
設置学部・学科・コース・専攻	○人文学部→日本文学文化学科（専攻：日本文学、書道、文化芸術）、心理学科、こども発達学科 ○国際学部→英語コミュニケーション学科、国際学科 ○家政学部→服飾造形学科、健康栄養学科、家政福祉学科 ○看護学部→看護学科					
学位授与・教育方針や教育の特徴	人を支える「心」と「技術」					
就職支援方針と具体的な取組	一人ひとりと“向き合い”きめ細やかなサポートを行う。3年次に担任のキャリアカウンセラーが全学生と個別面談実施。以降よく年お内定獲得まで学生一人ひとりの特徴を踏まえながらのサポートをします。					
就職実績 ※概ねで 構いません。	2022年3月卒		2023年3月卒		2024年 3月卒見込数	
		実績数	主な就職職種	実績数	主な就職職種	
	就職者数	663	総合職（127）、営業・販売（76）、事務職（60）、SE（24）、管理栄養士/栄養士（96）ほか	718	総合職（148）、営業・販売（96）、事務職（71）、SE（27）、管理栄養士/栄養士（96）ほか	
	うち県内 就職者数	296		297		
卒業総数	723		758		812	
学生の主な就職に関する傾向（業種や職種等、その割合等）	総合職、営業、販売、事務職および各学科で取得する資格（管理栄養士、幼稚園教諭、保育士、教員など）を活かし専門職として就職している。					
担当部署・担当者から見た学生の特長・特性	素直、真面目かつ明るい学生が多いです。芯のあるしなやかさ、人を思いやる行儀の良さなども兼ね備えています。					
インターンシップの取組状況（単位制、推奨期間、回数等）	本学は、単位性をとっていません。学業優先であるため、学業に支障のない期間での参加を推奨します。基本的には自由応募型で参加しています。					
求人企業へのご意見、ご要望、ご希望	キャリアスUCにて求人票を受付けております。キャリアスUCをご利用しない企業様はメールや郵送でも受け致します。					

就労支援施設

カナ	チバチキワカモノサポートステーション		担当部署	[役職] 担当者名	所在地	学生の男女比率
施設名	ちば地域若者サポートステーション			[総括コーディネーター] 浜 政輝	千葉市美浜区	男性 60% 女性 40%
HP URL	https://chibasaposute.com	連絡先電話番号	043-351-5531	連絡先メール	chiba.saposute@mail.o-hara.ac.jp	
設置学部・学科・コース・専攻	厚生労働省・千葉県委託事業の就労支援施設です。現在就学、就労していない15歳～49歳の方が対象で、無料キャリアカウンセリングと無料グループワーク等により就職の支援をしています。					
学位授与・教育方針や教育の特徴	あなたの「一歩踏み出す力」を応援します！個人面談とグループワークで就職に必要な力をつけ、職場体験で働くイメージをつけて就職まで継続的な支援をしています。					
就職支援方針と具体的な取組	・キャリアコンサルタント、臨床心理士、相談支援員による個別面談 ・就労に必要な力をつけるためのグループワーク ・企業内での職場体験 ・企業理解を深めるための職業人講話等					
就職実績 ※概ねで 構いません。	2022年3月卒		2023年3月卒		2024年 3月卒見込数	
		実績数	主な就職職種	実績数	主な就職職種	
	就職者数	85	接客販売、福祉介護、情報通信等			未定
	うち県内 就職者数	85				未定
卒業総数	94				未定	
学生の主な就職に関する傾向（業種や職種等、その割合等）	度により違いはあるが、体力が必要な業種、職種は避ける傾向がある。					
担当部署・担当者から見た学生の特長・特性	面目で優しく、コミュニケーションが少し苦手な利用者が多い。 理系高学歴の利用者も多い。					
インターンシップの取組状況（単位制、推奨期間、回数等）	厚労省の仕様で、週20時間以上3ヶ月以内の職場体験を年数回行っています。 ご協力いただける企業様募集しています。					
求人企業へのご意見、ご要望、ご希望	職業人講話、職場見学、職場体験等ご協力いただける企業様を募集しています。 年2回（千葉市、八千代市）の合同企業説明会（無料）を開催予定。詳細などはお問い合わせください。					

採用力向上サポートプロジェクト

大学・専修学校と企業の就職情報会

企業・情報シート

8.参画企業一覧（50音順）



	企業ID	リクゼミ参加	プロジェクト参加	会社名	業種	業種詳細	参加	掲載ページ
1	CS21005			相川建設株式会社	2.建設・建築	土木工事業、とび・土工事業、舗装工事業、管工事業、大土工事業	A	21
2	CS17061	Ⓜ	✔	株式会社赤門	6.小売・飲食	一般飲食	A	21
3	CS21071			株式会社アピタシオン	8.医療・福祉・介護	千葉県内で7施設運営の有料老人ホームでの介護スタッフ	A	22
4	CS17017	Ⓜ	✔	株式会社 市川環境エンジニアリング	7.その他サービス	リサイクル業	B	22
5	CS16156		✔	有限会社岩井製作所	1.製造業	医療機器の部品の製造 歯科機器部品 整形外科用部品 心臓外科用部品 ほか、精密機械部品 医療機器の開発案件	書面	23
6	CS16061		✔	株式会社N I D・M I	10.情報通信	情報サービス	書面	23
7	CS23046			株式会社NAAファシティーズ	12.その他業種	成田国際空港の施設管理業	A	24
8	CS17092	Ⓜ	✔	株式会社NBSロジカル	4.運輸・物流	総合物流サービス業	A	24
9	CS19054		✔	株式会社オカモト	2.建設・建築	管工事業	A	25
10	CS22079		✔	有限会社小澤製作所	1.製造業	機械部品製造	B	25
11	CS22065			鎌形建設株式会社	2.建設・建築	建設業（ゼネコ）	A	26
12	CS22032			株式会社カンツール	3.卸・商社	下水道・排水管維持管理機材販売	A	26
13	CS18076	Ⓜ	✔	株式会社九動	2.建設・建築	東京電力の火力発電所及び自家発電設備の保守・点検・据付等の業務。	書面	27
14	CS23052			空港情報通信株式会社	10.情報通信	■総合情報通信ネットワークの運用・保守／■航空機運航情報管理システムの運用・保守／■ICTサービス業務・開発・運用・保守／■クレジット等売上管理代行サービスの提供／■電話通信サービスの提供／■調査・設計業務、電気通信工事等施工管理業務	A	27
15	CS17034		✔	京設工業株式会社	1.製造業、10.情報通信	ソフトウェア開発、機械・製品設計、電気・電子回路設計、DTP業務	B	28
16	CS17055		✔	興亜硝子株式会社 市川工場	1.製造業	ガラス製造業	A	28
17	CS19009			株式会社広域高速ネット二九六	10.情報通信	ケーブルテレビ放送業	B	29
18	CS18044	Ⓜ	✔	株式会社サイプレス・ソリューションズ	10.情報通信	ソフトウェア	A	29
19	CS20112		✔	坂本飼料株式会社	1.製造業	水産用飼料製造	A	30
20	CS18110		✔	サンアイパック株式会社	1.製造業	紙・化成品の印刷、ラミネート、製袋及び紙器等の製造。これら及び包装材料の販売。	A	30
21	CS20068		✔	三輝工業株式会社	2.建設・建築	水処理プラントの設計・組立・施工	A	31
22	CS23059			三共油化工業株式会社	1.製造業	石油製品製造	A	31
23	CS18040			株式会社ジャンガ・テック	10.情報通信	情報サービス業	B	32
24	CS19065	Ⓜ	✔	株式会社新栄	1.製造業	プレス加工による、非金属製精密部品の製造販売。主に、OA機器・自動車・家電製品に使われている部品の製造を行っています。	A	32
25	CS16014	Ⓜ	✔	信和産業株式会社	1.製造業	製造業	B	33

	企業ID	リクゼミ参加	プロジェクト参加	会社名	業種	業種詳細	参加	掲載ページ
26	CS23038			スイスポーツジャパン 株式会社	7.その他サービス	空港グランドハンドリング業	B	33
27	CS22018		🦅	株式会社菅原建設	2.建設・建築	基礎工事（大口役場所打ち杭工事・地中障害物撤去工事）	A	34
28	CS19068	🔧	🦅	株式会社ストラクス	2.建設・建築	既存建物の改修工事・リノベーションの施工管理	A	34
29	CS16127		🦅	スミテック株式会社	1.製造業	金属プレス加工および成形加工業	B	35
30	CS23040			株式会社扇港電機	3.卸・商社	電気設備資材・機器の販売等	A	35
31	CS22087			株式会社ソード	1.製造業	コンピュータ（ハードウェア/ソフトウェア）関連の開発・製造・販売・保守	B	36
32	CS17013		🦅	田辺建設株式会社	2.建設・建築	総合建設業	書面	36
33	CS23030		🦅	株式会社タハラ	1.製造業	機械製造	B	37
34	CS16027	🔧	🦅	株式会社ティエスケ	2.建設・建築	総合改修建築事業	A	37
35	CS18068	🔧	🦅	TKK株式会社	1.製造業	金属加工製造業	B	38
36	CS18121		🦅	株式会社デリートランスポート	4.運輸・物流	運輸・倉庫	B	38
37	CS23009			株式会社東旺	2.建設・建築	スポーツ施設や景観施設の表層工事を専門とした建設業	B	39
38	CS23066			トーネット株式会社	2.建設・建築	店舗冷凍・冷蔵設備設計・施工、空調設備並びに給排水設備設計・施工、電気工事設計・施工、保守管理サービス並びに部品販売	B	39
39	CS18039	🔧	🦅	株式会社トヨタレンタリース千葉	7.その他サービス	トヨタ車のリース・レンタカー・損害保険代理業	A	40
40	CS23055			ナノテック株式会社	1.製造業	材料に高度な機能（耐摩耗・潤滑・絶縁・耐食・耐熱等）を付加させるDLCコーティングによる表面改質サービスを基本業務として、装置製造・研究開発・用途開拓に日夜努力を続けている最先端の会社です。	A	40
41	CS20079		🦅	株式会社ナリコー	2.建設・建築	公共、民間より受注の土木・建築工事、空港内のメンテナンス業務、一般・産業廃棄物処理業務、葬祭業務、飲食業務 など	書面	41
42	CS23054			株式会社成田エアポータルテクノ	7.その他サービス	ビル施設管理・メンテナンス	B	41
43	CS18047		🦅	日本空港サービス株式会社	7.その他サービス	空港グランドハンドリング業務	A	42
44	CS16016	🔧	🦅	株式会社日本保安	7.その他サービス	店内保安警備専門企業	B	42
45	CS22093			株式会社日本メディックス	1.製造業	医療機器（低周波治療器等）の製造および販売	B	43
46	CS21006	🔧	🦅	ノーザンミツワ株式会社	6.小売・飲食	飲食業 小売業 卸売業 カフェ事業	書面	43
47	CS18095			株式会社ファーストステージ	8.医療・福祉・介護	福祉・介護	B	44
48	CS17006		🦅	フジセイコー株式会社	3.卸・商社	住宅設備機器卸売商社	B	44
49	CS23014			株式会社平和化学工業所	1.製造業	プラスチック容器製造販売	B	45
50	CS23028		🦅	マイクロ・テック株式会社	1.製造業	半導体等、電子機器の製造用スクリーン印刷機および周辺機器の開発・製造販売	B	45
51	CS18084			社会福祉法人八越会	8.医療・福祉・介護	第二種社会福祉事業 認可保育園	B	46
52	CS21024	🔧	🦅	ユアサモビリティサービス株式会社	7.その他サービス	レンタカー業	B	46
53	CS16182	🔧	🦅	吉永機械株式会社	1.製造業	建設機械・土木機械などの開発・製造・販売・レンタル業	書面	47

★アイコンについて★

🔧：リクルーター養成ゼミ OBOG

アクティブラーニング形式を取り入れた PBL 方式（問題解決型）による設計で、各企業の採用責任者、担当の方が課題を通じて社内を巻き込みながら、半年にわたって参加される講座となります。

求人チャネルや選考場面にあわせた自社の魅力の発信の仕方や、時にネガティブと考えられるような情報の開示やその方法に至るまで考えて発信することでミスマッチを防ぐ採用活動を実施していきます。今年度は7月下旬より千葉会場と柏会場で実施予定です。

🦅：その他のセミナー参加

プロジェクトで提供している採用・定着・育成をテーマとしたセミナー/若手社員向け講座/教育機関連携セミナー等プロジェクトで提供しているセミナーのいずれかに参加

カナ	アイカワケンセツ カブシキガイシャ		県内 勤務地	転勤の有無	採用担当部署	[役職] 担当者名
会社名	相川建設株式会社  (今年度申込)		柏市北柏	無	総務部	[顧問]佐藤雅則
HP URL	https://aikawakk.net/	連絡先電話番号	04-7166-3661	連絡先メール	kyujin@aikawakk.net	
当社が求める人物像	【会社のみなが、あなたにお会いできる日を楽しみにしています】 相川建設は社員11名の小さな会社です。幅広い年齢層の社員が、それぞれ家族のような関係を築いています。もちろん仕事のオンとオフはきっちりしています。年齢関係なくバカ話をして盛り上がり、現場周辺の美味しい店に行ったりと仲の良さが自慢の社風です。					
事業概要	1968年の設立以来、足場組立ほか、とび工事、コンクリート打設や掘削土工事を中心に 地元柏市で50年以上事業展開しています。歴史は古い会社ですが 従業員の働き方を考え、日々新しいことに日々取り組んでいます。					
わが社の魅力 (顧客、競合、競争優位性、技術、社風等、)	◎「見て覚えろ」なんて言いません。常に自社の先輩スタッフとチームで仕事ができ、無理なく仕事が覚えられます。◎免許・資格取得を応援(一定条件有り)。◎毎月一回全社員が揃う親睦会を実施。多くの社員が焼肉や焼き鳥などを目当てに参加しています(笑)。相川建設は従業員の幸せを何より願っている会社です。					
主な募集職種(名)	<建築現場での足場組立が中心>とび・建設現場スペシャリスト ☆将来独立の夢も応援。				インターンシップの受け入れ実績有無	
具体的な仕事内容	転勤ナシ!一生モノの技術が身に付けられます。◇現場は千葉県内を中心に、埼玉や東京がエリアです。現場によっては直行直帰もOK。残業もほぼありません。				有	
採用実績数・予定数	実績数		予定数	採用実績のある県内教育機関名		
	2022年度	2023年度	2024年度			
	大卒	0	0			
専修学校卒	0	0	3			
高卒	0	0	3			
研修制度	新人研修	普通科卒業予定の方も、建築・土木業界に興味・関心があれば、ぜひチャレンジしてください。入社後、この仕事について基礎 から学べるように充実した職業訓練プログラムを用意しています。			入社前準備：資格、経験など	面接では当社の社長が直接お会いいたします。仕事の思いや将来のこと、お互いじっくり話そう!
	社員研修	◆資格や技能を未経験からでも身につけられる外部研修に参加できます。 ◆未経験でも建設業界でキャリアアップできるよう一人前に育てます。				
特徴的な福利厚生/行事等	仕事以外でもご飯を食べに行ったり、遊びにいたり、みんな本 当に仲が良い。社員たちがここで、しっかりと落ち着いて仕事ができる環境と人間関係の良さが、なによりも自慢の会社です。				公的認定	

カナ	カブシキガイシャ アカモン		県内 勤務地	転勤の有無	採用担当部署	[役職] 担当者名
会社名	株式会社赤門 		県内 16 勤務地	県内店舗	管理部	[チーフ]井越健太
HP URL	http://akamon.co.jp/	連絡先電話番号	047-484-3301	連絡先メール	k.koshi@akamon.co.jp	
当社が求める人物像	コミュニケーション力がある方/素直な方/自主性がある方					
事業概要	県内に焼肉ファミリーレストラン『赤門』を11店舗、黒毛和牛焼肉『凱旋門』を5店舗展開。					
わが社の魅力 (顧客、競合、競争優位性、技術、社風等、)	株式会社赤門の強みは安定した経営。無借金経営で経常利益率が飲食業界全体の3倍強となる約10%! ご提供する料理の「価格と品質」や「お客様目線で考え抜いた店舗設備の改装」、従業員から上がる「新メニューやサービスのアイデア」に還元・投資したうえで、残った利益を次の出店に必要な資金として蓄えるという堅実経営を貫いています。					
主な募集職種(名)	総合職				インターンシップの受け入れ実績有無	
具体的な仕事内容	接客/調理/店舗運営/経営数字管理/教育/マネジメント/販促/広報/企画/商品開発/商品管理/品質管理/製造等				有	
採用実績数・予定数	実績数		予定数	採用実績のある県内教育機関名		
	2022年度	2023年度	2024年度			
	大卒	4	8			
専修学校卒						
高卒						
研修制度	新人研修	入社1年間で、社員としての心構えや、社内の歴史、調理技術、ビジネスマナー、店舗ツアーなどの研修を実施。			入社前準備：資格、経験など	普通自動車免許(AT可)
	社員研修	一般層向け社員研修、理念研修、店長研修、調理技術研修、宿泊研修、等多数実施。				
特徴的な福利厚生/行事等	食事補助(勤務日半額)/従業員割引制度(20%off)/永年勤続表彰制度/退職金制度/慶弔見舞金制度/子どもの誕生日お祝い制度/住宅手当/引越し手当/役職手当/家族手当/産前・産後休暇/育児・介護休暇/特別休暇/社員連休制度/健康診断(年2回)/社員旅行/書籍代支給 等				公的認定	

カナ	カブシキガイシャ アビタシオン		県内 勤務地	転勤の有無	採用担当部署	[役職] 担当者名	
会社名	株式会社 アビタシオン		千葉県内	有	総務	[採用担当] 本間 和成	
HP URL	https://www.habitation.co.jp/		連絡先電話番号	03-3528-8830	連絡先メール	k.honma@habitation.co.jp	
当社が求める人物像	ご入居様が安心して生活できるよう、常に気遣いとおもてなしの心を大切にできる方 「人と話すのが好き」「誰かの役に立ちたい」「スキルアップ、キャリアアップを目指したい」という思いを持った方大歓迎						
事業概要	介護付有料老人ホームの運営						
わが社の魅力 (顧客、競合、競争優位性、 技術、社風等、)	「受けて発想・現場発想」の介護サービスです。老舗料理店とコラボした特別職や源泉温泉サービスの提供、天皇杯を受賞したお米の採用などもその一つ。お客様満足にこだわった高品質なサービス提供に取り組んでいます。						
主な募集職種(名)	介護職					インターンシップの 受け入れ実績有無	
具体的な仕事内容	有料老人ホームでの介護のお仕事です。 ご入居者様の日常生活における介護に係るサポート業務を担当していただきます。					有	
採用実績数 ・ 予定数	実績数		予定数		採用実績のある県内教育機関名		
	2022年度	2023年度	2024年度				
	大卒	2	3	5	福岡大学、福岡工業大学、九州国際大学		
	専修学校卒	1	1	2	九州デザイナー学院、福岡リハビリテーション専門学校		
	高卒	1	0	2	明誠高等学校		
研修制度	新人研修	あり				入社前準備： 資格、経験など	無資格可
	社員研修	あり(資格取得研修・各種外部研修・社内研修等)					
特徴的な福利厚生/ 行事等	・食事手当や住宅手当あり				公的認定		

カナ	イチカワカンキョウエンジニアリング		県内 勤務地	転勤の有無	採用担当部署	[役職] 担当者名	
会社名	(株)市川環境エンジニアリング		市川市	有	人事部	[主任]内田 優	
HP URL	https://ike.co.jp/		連絡先電話番号	08020602380	連絡先メール	yuu.uchida@tr-g.co.jp	
当社が求める人物像	持続可能な循環型社会の実現に前向きに取り組んでくれる方。						
事業概要	環境問題の解決に取り組み、社会に役立つ環境循環企業として、廃棄物のトータル・ソリューションを提供しています。 ・一般廃棄物、産業廃棄物の破碎、選別、造粒による中間処理及び各種リサイクル事業 ・各種水処理施設の清掃および保守点検						
わが社の魅力 (顧客、競合、競争優位性、 技術、社風等、)	ひとが経済活動を行う中では必ず廃棄物が発生します。当社はグループ企業を活用し、どんな廃棄物にも対応します。 お客様には自治体、大規模テーマパーク、大手メーカー等の企業が多く、比較的安定した会社であると言えます。最近では自治体が所有する施設での処理システムを提案し、10年以上にわたる長期の運営を受託する案件も増えています。						
主な募集職種(名)	現業員					インターンシップの 受け入れ実績有無	
具体的な仕事内容	◆運転業務：担当ルートを回り、廃棄物をトラックに積み、処理場まで運び込む仕事を担当する。運転免許を取得するまでは助手として同行し作業を行う。廃棄物の回収先は、千葉県を中心とした飲食店やスーパー、一般企業、街の収集所など。 ◆オペレーション業務：リサイクル施設での廃棄物の分別作業の管理および実作業を担当する。ゆくゆくはジョブローテーションをしながら、業務部門や各事業所の運営管理や技術・技能を向上させる。					有	
採用実績数 ・ 予定数	実績数		予定数		採用実績のある県内教育機関名		
	2022年度	2023年度	2024年度				
	大卒	6	3	4	千葉商科大学他		
	専修学校卒	0	0	0			
	高卒	2	0	2			
研修制度	新人研修	商工会議所新入社員研修、営業・業務の現場研修、グループ企業見学 他を約1ヶ月実施。※宿泊研修はありません。				入社前準備： 資格、経験など	なし
	社員研修	IKE アカデミー(若年従業員を対象に、自社の部長、顧問クラスが講師となり、実務に即した講習会を月1回程度実施しています)					
特徴的な福利厚生/ 行事等	ベネフィットワン、江戸川クリーン作戦(地域貢献活動)				公的認定		

カナ	イワイセイサクショ		県内 勤務地	転勤の有無	採用担当部署	[役職] 担当者名
会社名	有限会社岩井製作所 		鎌ヶ谷市くぬぎ山	無		[代表] 岩井武巳
HP URL	http://iwaiseisakusho.co.jp/	連絡先電話番号	047-384-3706	連絡先メール	iwaimicrocomponents@gmail.com	
当社が求める人物像	1 毎日来られる人 2 作業を覚られる努力が出来て仕事を探せる人 3 自分の生活も目標がある人					
事業概要	工作機械を使用した精密部品の加工					
わが社の魅力 (顧客、競合、競争優位性、技術、社風等、)	医療機器メーカ 歯科機器メーカ と取引あり 各種業界と取引あり 極小部品加工の技術によりものづくりを特化 マグネシウムが削れます!					
主な募集職種(名)	機械工 営業 検査 など					インターンシップの受け入れ実績有無
具体的な仕事内容	工作機械を使った図面指示による部品の加工 製作した部品の検査、梱包、出荷 など					有
採用実績数・予定数	実績数		予定数	採用実績のある県内教育機関名		
	2022年度	2023年度	2024年度			
	大卒					
	専修学校卒 高卒					
研修制度	新人研修	材料、使用する測定器具などの簡単な講習を行います。その後、現場で作業を教える先輩と作業の説明から始まります。その内容を、3か月の使用期間と1年間まで、先輩社員、新人からヒアリングを定期的に行っており、作業の進捗度を記録します。				入社前準備：資格、経験など
	社員研修	年内に行う面談(時期は未定)、個人との話の中でやりたいことがあれば、その個人の個人目標に組み入れることがあります。また、会社から全体に必要な外部研修、社内機械の講習を 適宜 予定し行います。その際、記録を取り簡単な評価に繋がります。				
特徴的な福利厚生/行事等	年2回食事会 育休制度			公的認定		

カナ	カフシキガイシャ エヌアイディエムアイ		県内 勤務地	転勤の有無	採用担当部署	[役職] 担当者名
会社名	株式会社 NID・MI 		千葉市・香取市	無	総務課	[採用担当] 横田 裕昭
HP URL	https://www.nidmi.co.jp/	連絡先電話番号	043-382-3001	連絡先メール	saiyou@nidmi.co.jp	
当社が求める人物像	“職人”自ら身につけた熟練した技術によって、手作業で物を作り出すことを生業とする人を“職人”と呼びます。プログラマーやシステムエンジニアも職人です。自分自身の技術力を磨き、探求し続けることができる人財をNID・MIは求めています					
事業概要	ソフトウェア開発、ソフトウェアパッケージ開発 システムインテグレーション、コンピュータシステム運用管理、データ・エントリー・サービス					
わが社の魅力 (顧客、競合、競争優位性、技術、社風等、)	1967年、千葉県の佐原市(現:香取市)で創業。 以来、約50年に渡り千葉や茨城の官公庁や企業のインフラ開発、データエントリー業務を行ってきました。 創業以来、黒字経営を行い東証スタンダード上場のNIDのグループ会社として磐石の経営基盤を築いています。 現在は千葉市美浜区の千葉事業所(本社)、佐原事業所と二つの拠点で活動。					
主な募集職種(名)	① システムエンジニア(SE)・プログラマー(PG) ② データ入力・BPO 作業及び業務管理					インターンシップの受け入れ実績有無
具体的な仕事内容	① ソフトウェア開発、ソフトウェアパッケージ開発 ② データ入力・BPO 作業及び業務管理					有
採用実績数・予定数	実績数		予定数	採用実績のある県内教育機関名		
	2022年度	2023年度	2024年度			
	大卒	13	12	20~25	日本大学,城西国際大学,拓殖大学,共立女子大学,二松学舎大学,和洋女子大学	
	専修学校卒 高卒	2	2	2	専門学校 国際理工カレッジ,船橋情報ビジネス専門学校	
研修制度	新人研修	内定者向け研修 3カ月間に渡る新入社員研修+フォローアップ研修				入社前準備：資格、経験など
	社員研修	階層別研修、技術研修、NID シンポジウム、プロジェクト報告会				
特徴的な福利厚生/行事等	・軟式野球、フットサル、テニス、バスケットボールの4つ同好会 ・ファミリー参加型のBBQ大会、NID シンポジウム、合格祝金支給制度 ・地域貢献の一環として、香取市佐原で開催される「佐原の大祭」にボランティアとして毎回参加しています。			公的認定	千葉県社員いきいき!元気な会社”宣言企業 千葉県男女共同参画推進事業所表彰 千葉県知事賞	

カナ	カブシキカイシャ ナイエファシリテーズ			県内 勤務地	転勤の有無	採用担当部署	[役職] 担当者名
会社名	株式会社NAAファシリテーズ			成田市	無	総務部 総務課	[採用担当] 黒川 文雄
HP URL	https://www.n-nafco.co.jp/		連絡先電話番号	0476-32-8826	連絡先メール	f.kurokawa@naf-net.co.jp	
当社が求める人物像	技術系の仕事に興味がある方、チームで作業するため協調性のある方						
事業概要	成田国際空港の重要なエネルギー関連施設のメンテナンス、オペレーション及びそれに関連する付帯設備工事						
わが社の魅力 (顧客、競合、競争優位性、 技術、社風等、)	最低限必要な資格から上位資格まで業務を通じて先輩社員からの指導により知識を習得することができます。また、資格取得促進制度も充実しているため、スキルアップを目指せます。シフト制のため、業務を行う際はチームで行動しますが、チームは若手社員とベテラン社員で構成されているので、相談なども気軽にできる雰囲気があります。						
主な募集職種(名)	電気・機械技術者					インターンシップの 受け入れ実績有無	
具体的な仕事内容	成田国際空港の電力関連施設、航空保安照明施設、地域冷暖房施設、上下水道設備の維持管理(点検、監視、運転など)					有 <input type="radio"/> 無 <input checked="" type="radio"/>	
採用実績数 ・ 予定数			実績数		予定数	採用実績のある県内教育機関名	
			2022年度	2023年度	2024年度		
	大卒	4	3	5	千葉工業大学		
	専修学校卒	0	0	0			
高卒	3	4	5	千葉工業高校、東総工業高校、京葉工業高校、市川工業高校など			
研修制度	新人研修	入社後、当社の業務内容、ビジネスマナー、安全衛生特別教育等社会人としての「いろは」を学んでいただく研修です。				入社前準備： 資格、経験など	工業分野(電気系、機械系)に関する基本的な知識があればなお可
	社員研修	新入社員からベテラン社員までを年齢や役職ごとに分け、各階層における必要な知識やスキルを身につけるため毎年実施している研修です。					
特徴的な福利厚生/ 行事等	<ul style="list-style-type: none"> ・NAA厚生会、NAA社員持株会 ・賃貸住宅家賃補助制度 ・永年勤続表彰制度 				公的認定		

カナ	カブシキカイシャ エヌビーエスロジソル			県内 勤務地	転勤の有無	採用担当部署	[役職] 担当者名
会社名	株式会社 NBS ロジソル 			木更津市 八街市	有(1年内にてあるかも)	プランニング 企画グループ	[担当] 谷口 和美
HP URL	http://www.nbsnet.co.jp/		連絡先電話番号	048-987-2400	連絡先メール	ktaniguchi@nbsnet.co.jp	
当社が求める人物像	「向上心」「協調性」「チャレンジ精神」を兼ね揃え、会社と共に成長していける人						
事業概要	当社は日本国内 40 拠点、海外 1 拠点で事業を展開する総合物流サービス業です。小型トラックから大型トラック、トレーラーに至るまで、全国で約 900 台の車輛を保有しています。一般貨物の運送・配送、倉庫業、通関業、3PL まで幅広い物流サービスを提供しています。						
わが社の魅力 (顧客、競合、競争優位性、 技術、社風等、)	創業から 50 年以上の歴史を超えて、主力とする「建材物流」を軸に、一般貨物の運送・配送、倉庫業、通関業、3PL まで幅広い物流サービスを提供し、様々な物流のニーズに変化しながら対応して輸送しています。お客様の商品を運ぶ品質が高く、取引実績による信頼から、多くの評価をいただいています。そして、社内 SNS、さん付け運動、各種福利厚生など、従業員が働きやすい環境づくりに力を入れており、風通しの良さが特徴です。						
主な募集職種(名)	【総合職】 転勤を通して総合物流サービスにおける様々な業務ジョブローテーションを経験し、将来的にはマネジャー職・幹部職を目指していただきます。 【一般職】 1 営業所内にて物流に関する業務を行っていただきます。*原則として転勤なし					インターンシップの 受け入れ実績有無	
具体的な仕事内容	【配車】 物流効率を考慮した配送計画の立案、運行管理【倉庫管理】 倉庫内商品の管理業務全般【管理・企画】 バックオフィス業務及び戦略・企画立案等の業務					無	
採用実績数 ・ 予定数			実績数		予定数	採用実績のある県内教育機関名	
			2022年度	2023年度	2024年度		
	大卒	4	2	10			
	専修学校卒						
高卒	4	0	6				
研修制度	新人研修	社会人としての基礎を学ぶ機会-就業規則、基本的なビジネスマナー、物流関連の講義や施設、営業所の見学 等				入社前準備： 資格、経験など	特になし
	社員研修	新任マネジャー研修、各種選抜研修					
特徴的な福利厚生/ 行事等	通信教育制度、資格取得支援制度、従業員表彰制度、趣味支援制度				公的認定	特になし	

カナ	カブシキガイシャ オカモト		県内 勤務地	転勤の有無	採用担当部署	[役職] 担当者名	
会社名	株式会社オカモト 		市原市五井中央南	有 <input checked="" type="radio"/> 無 <input type="radio"/>	管理部	[採用担当] 浮島藤光	
HP URL	https://kk-okamoto.jp/	連絡先電話番号	0436-22-1188	連絡先メール	saiyou@kk-okamoto.jp		
当社が求める人物像	何事にも真摯に向き合える方 就職に対して意欲がある方						
事業概要	建築設備工事(給排水衛生設備・空調設備等)・上下水道配水管布設工事・一般土木工事						
わが社の魅力 (顧客、競合、競争優位性、 技術、社風等、)	千葉県市原市の公立小学校・高校、商業施設、総合公園などの地元施設 の給排水衛生設備の施工を専門として、創業から53年。公共工事80%を誇る市原市の安定企業です。						
主な募集職種(名)	水道工事スタッフ(配管工)					インターンシップの 受け入れ実績有無	
具体的な仕事内容	給排水設備、衛生設備工事、または土木工事の現場作業					<input checked="" type="radio"/> 有 <input type="radio"/> 無	
採用実績数 ・ 予定数	実績数		予定数		採用実績のある県内教育機関名		
	2022年度	2023年度	2024年度				
	大卒	4	0	2			淑徳大学、立正大学
	専修学校卒	0	0	0			
	高卒	0	0	2			
研修制度	新人研修	あり			入社前準備： 資格、経験など	普通自動車運転免許取得 見込みの方 (入社後の取得でも可)	
	社員研修	あり					
特徴的な福利厚生/ 行事等	社会保険完備、昇給有、賞与年2回、通勤手当有(上限あり)、退職金制度 有、有給休暇、残業手当、役職手当、皆勤手当、緊急出動手当(1回ごとに 支給)、社員旅行(2018年シンガポールと北海道 2019年香港と四国) ※資格取得支援制度あり※				公的認定	ISO9001取得	

カナ	ユウゲンガイシャ オザワセイサクショ		県内 勤務地	転勤の有無	採用担当部署	[役職] 担当者名	
会社名	有限会社 小澤製作所  (今年度申込)		千葉県印西市	無		[取締役] 小澤加江子	
HP URL	https://ozawaseisakusho.com/	連絡先電話番号	0476-98-0519	連絡先メール	info@ozawaseisakusho.com		
当社が求める人物像	ものづくりが好きな方。技術を身に付けて将来安定した生活をしたい方。継続して努力し続ける方。						
事業概要	あらゆる分野の機械設計・組立・据え付け・修理 発電施設用バルブ部品の加工 石油化学用機械部品の加工 モーター部品の加工 食品製造機械部品の加工 建設資材製造機械部品の加工						
わが社の魅力 (顧客、競合、競争優位性、 技術、社風等、)	少量多品種生産、材質にこだわらず加工が可能。社員1人1人がそれぞれ得意な工作機械を持っている。上場大手企 業から小さい企業まで、あらゆる業種で多数の顧客がある。1つ1つ手で製作していく機械(汎用機)から加工プロ グラムを製作して最新の工作機で製作していくものまで様々なものがある。技術は、安定した人生を保証する。						
主な募集職種(名)	マシンオペレーター、CADオペレーター					インターンシップの 受け入れ実績有無	
具体的な仕事内容	金属の切削加工。NC旋盤、マシニングセンター、フライスなどで加工します。					有	
採用実績数 ・ 予定数	実績数		予定数		採用実績のある県内教育機関名		
	2022年度	2023年度	2024年度				
	大卒						
	専修学校卒						
	高卒						
研修制度	新人研修	最初はベテラン職員が図面の見方や測定のやり方を教えます。			入社前準備： 資格、経験など	普通自動車免許	
	社員研修	CAD/CAM ベテラン講師による常時リモート学習。					
特徴的な福利厚生/ 行事等	退職金制度、養老保険加入、慶弔見舞金制度				公的認定		

カナ	カマガタケンセツ カブシキガイシャ		県内 勤務地	転勤の有無	採用担当部署	[役職] 担当者名
会社名	鎌形建設株式会社		千葉県	無	総務部	[採用担当] 小出
HP URL	https://www.kamagatakk.jp/	連絡先電話番号	080-8714-5218	連絡先メール	k-koide@kamagatakk.jp	
当社が求める人物像	社会貢献したい人、ポジティブ思考の行動ができる人、コミュニケーションとるのが得意な人					
事業概要	創業から80年以上経つ地元密着のゼネコンです。					
わが社の魅力 (顧客、競合、競争優位性、 技術、社風等、)	売上高では官公庁工事が多くを占め、安定した経営基盤が特長です。					
主な募集職種(名)	施工管理、営業				インターンシップの 受け入れ実績有無	
具体的な仕事内容	作業現場において工程管理を中心とした管理者として工事を完遂する				○ 有	
採用実績数 ・ 予定数	実績数		予定数	採用実績のある県内教育機関名		
	2022年度	2023年度	2024年度			
	大卒	0	1	3	江戸川大学	
	専修学校卒 高卒	5 0	2 0	1 0	国際理工カレッジ、筑波研究学園専門学校	
研修制度	新人研修	新入社員研修			入社前準備： 資格、経験など	普通自動車免許
	社員研修	フォローアップ研修				
特徴的な福利厚生/ 行事等	資格取得支援、社内表彰、社員旅行				公的認定	千葉県教育委員会 CSR

カナ	カブシキガイシャ カンツール		県内 勤務地	転勤の有無	採用担当部署	[役職] 担当者名
会社名	株式会社カンツール		千葉県松戸市	有	総務課	[採用担当]三嶋 星斗
HP URL	https://kantool.co.jp/	連絡先電話番号	047-308-3632	連絡先メール	Info-saiyou@kantool.co.jp	
当社が求める人物像	目標に向け真摯に努力できる人、相手の立場に立って物事を考えられる人。					
事業概要	下水道・排水管維持管理用機材の販売・輸入・自社開発					
わが社の魅力 (顧客、競合、競争優位性、 技術、社風等、)	新卒入社3年後離職率0% 創業71年のうち67年が黒字の安定した経営体制。 年間休日数125日(2023年度)					
主な募集職種(名)	法人ルート営業職(新卒)、排水技術開発関連職(新卒) 修理サービス職(中途・転勤有)				インターンシップの 受け入れ実績有無	
具体的な仕事内容	官公庁・下水道、排水管維持管理者への機材販売 排水管清掃機器の新規開発、開発・輸入品の性能試験、実証データ検証。 故障した調査用カメラ等の修理、代替機発送・管理業務。				有 (1day会社見学会)	
採用実績数 ・ 予定数	実績数		予定数	採用実績のある県内教育機関名		
	2022年度	2023年度	2024年度			
	大卒	3	2	2	千葉工業大学、千葉商科大学、流通経済大学、江戸川大学、千葉経済大学	
	専修学校卒 高卒					
研修制度	新人研修	2年間の新入社員研修期間			入社前準備： 資格、経験など	普通自動車免許(AT限定 可。入社までに入手可)
	社員研修	2~3週間のキャリア採用研修、社内勉強会の開催				
特徴的な福利厚生/ 行事等	入社時に有給休暇付与。各種社会保険完備。 育休・産休制度有り(男性社員使用実績有り)				公的認定	

カナ	キュウドウ		県内 勤務地	転勤の有無	採用担当部署	[役職] 担当者名
会社名	株式会社 九動 8		木更津市	無	総務部	[採用担当]藤本一駿
HP URL	https://www.9do.jp/		連絡先電話番号	0438-97-5020	連絡先メール	kazu.fujimoto@hts.or.jp
当社が求める人物像	もの作りや手仕事が好き。デスクワークより体を動かして働きたい。手に職をつけたい。千葉県内で働きたい。部活やバイトなど学業以外に何か頑張ってきた。どれか一つでも当てはまる方！大歓迎です！					
事業概要	発電所、自家発電設備での主機および補機の保守、点検、据付等の業務。 関東の工業地帯にあるプラント内自家発電設備の保守・点検を行っています。					
わが社の魅力 (顧客、競合、競争優位性、 技術、社風等、)	九動が創業以来、約半世紀にわたる歴史の中で培ってきたのは、経験に裏付けられた独自のノウハウです。自社固有のノウハウとして、九動の誇りでもあり、また大きな特徴であるのは、技術を肌で理解する技術者が一丸となり互いに連携しながら、一切のムダなく作業を遂行していくチームスピリットにあります。					
主な募集職種(名)	サービスエンジニア					インターンシップの 受け入れ実績有無
具体的な仕事内容	発電所、自家発電設備での主機および補機の保守、点検、据付等の業務。メンテナンス業務。					有
採用実績数 ・ 予定数	実績数		予定数	採用実績のある県内教育機関名		
	2022年度	2023年度	2024年度			
	大卒	5	5	5	国際武道大学、明海大学、江戸川大学、城西国際大学、千葉工業大学	
	専修学校卒 高卒	0	0	0	千葉職業能力開発大学校 木更津総合高校、市原八幡高校、千葉工業高校	
研修制度	新人研修	入社後、約1ヶ月間実施。ビジネスマナー、資格取得、道具の名称や使い方の確認など現場に入る準備をしっかりと行います。			入社前準備： 資格、経験など	普通自動車運転免許 (AT可)
	社員研修	配属先での作業を通じて(=OJT)により仕事を習得していきます。先輩社員がマンツーマンで教育する体制を採用しています。				
特徴的な福利厚生/ 行事等	退職金共済、社員旅行(2年に1回)、年度末賞与、制服貸与、育児休暇、飲みニケーション制度(若手社員の交流)、WEB社内報				公的認定	

カナ	クウコウジョウホウツウシン		県内 勤務地	転勤の有無	採用担当部署	[役職] 担当者名
会社名	空港情報通信 株式会社		千葉県成田市	無	総務部	[担当部長] 飯田 昌宏
HP URL	https://www.aics.co.jp/		連絡先電話番号	0476-34-8201	連絡先メール	saiyou2024@aics.co.jp
当社が求める人物像	自己の成長、可能性に思い切りチャレンジできる方					
事業概要	情報通信業					
わが社の魅力 (顧客、競合、競争優位性、 技術、社風等、)	仕事の舞台は成田国際空港。転勤がないため腰を据えて仕事に集中できる環境です。働き方改革の取り組みとして、有給休暇を月に1日使用する計画休暇制度やノー残業デーを導入しています。ONとOFFのメリハリをつけられる環境によって、責任の重い空港の情報通信インフラを支えています。高い目標を持ち、それに向けて積極的にチャレンジできる人なら、仕事の手応えも生活の充実もともに叶えられる環境です。					
主な募集職種(名)	ICT系、電気・電子系、営業・事務系					インターンシップの 受け入れ実績有無
具体的な仕事内容	総合情報通信ネットワークの運用・保守業務、ICTサービス業務・開発・運用・保守業務、クレジット等売上管理代行サービスの提供業務、電話通信サービスの提供業務、調査・設計業務、電気通信工事等施工管理業務					有
採用実績数 ・ 予定数	実績数		予定数	採用実績のある県内教育機関名		
	2022年度	2023年度	2024年度			
	大卒	4	4	4	千葉工業大学、東京情報大学、日本大学、敬愛大学、東邦大学、千葉経済大学、二松学舎大学等	
	専修学校卒 高卒	4	1	4	船橋情報ビジネス専門学校、東京IT会計公務員専門学校千葉校等	
研修制度	新人研修	階層別研修(新人、中堅、管理職)、コンプライアンス研修、			入社前準備： 資格、経験など	なし
	社員研修	ヒューマンエラー研修、情報セキュリティ研修、各種技術技能研修等				
特徴的な福利厚生/ 行事等	健康保険・厚生年金保険、雇用保険・労災保険、退職手当制度(確定給付企業年金、確定拠出年金)、財形貯蓄制度、福利厚生倶楽部(リロクラブ)、社員旅行等				公的認定	なし

カナ	ケイセツコウギョウ カブシキガイシャ		県内 勤務地	転職の有無	採用担当部署	[役職] 担当者名	
会社名	京設工業株式会社 		千葉市習志野市	有	総務課	[課長] 石井寛人	
HP URL	https://www.keisetsu.co.jp/	連絡先電話番号	047-453-7711 090-2424-8516	連絡先メール	h_ishii@keisetsu.co.jp		
当社が求める人物像	各技術分野において、『エンジニアとして高い技術を身につけたい』、『常に向上心を持って学んでいる人』など、何事にも積極的（前向き）に、取り組める人材を求めています。						
事業概要	各種ソフトウェア開発、機械設計、電気・電子回路設計、製品設計、DTP業務						
わが社の魅力 (顧客、競合、競争優位性、技術、社風等、)	企業カルチャー「常に新しいものを求め、変化を恐れず、変化を楽しむ」 創業より60年を迎え、各設計・開発分野（ソフト、機械・製品・電気設計）の職種が豊富です。						
主な募集職種（名）	①ソフトウェア開発 ②機械・製品設計 ③電気・電子回路設計 ④DTP業務					インターンシップの 受け入れ実績有無	
具体的な仕事内容	①ファームウェア開発、アプリケーションソフトウェア開発、機器の評価・検証 ②CADを使用した機械・製品等の設計（自動化機器・容器等の設計）・装置等の設計・製作 ③シーケンス制御設計、電子回路設計、機械装置等の設計・製作 ④Illustrator、Photoshop、InDesign等を使用したDTP業務					有り ※CADを使用した 機械・製品等の設計 業務	
採用実績数 ・ 予定数	実績数		予定数	採用実績のある県内教育機関名			
	2022年度	2023年度	2024年度				
	大卒	1	1	10	千葉工業大学、千葉大学、千葉商科大学、東京情報大学、東邦大学、日本大学、 ポリテクカレッジ千葉（千葉職業能力開発短期大学校） 木更津工業高等専門学校、千葉工業高等学校、		
	専修学校卒	2					
高卒							
研修制度	新人研修	新入社員研修（社内外での教育訓練）、及びソフトウェア・各種設計等の 技術研修（社内各事業所/部門）、他			入社前準備： 資格、経験など	各分野の技術系の資格 取得を推奨。 ※資格手当制度あり （3千円～7千円/月）	
	社員研修	ソフトウェア、及び各設計・開発分野（機械、製品、及び電気設計、他） の社内研修、外部講習、及びeラーニング（Web）等による技術研修 ※ISO9001、ISO14001の品質・環境の各マネジメントシステム （国際規格）の教育訓練プロセスを運用					
特徴的な福利厚生/ 行事等	社員旅行/慰安旅行 ※2017～2019年度、2022年度の実施実績あり			公的認定			

カナ	コウアガラス カブシキガイシャ		県内 勤務地	転職の有無	採用担当部署	[役職] 担当者名	
会社名	興亞硝子株式会社 		市川市	有	総務課	[次長] 柴 敏之	
HP URL	https://www.koaglass.co.jp	連絡先電話番号	047-397-4101	連絡先メール	Shiba.t@koaglass.co.jp		
当社が求める人物像	前向きに取り組める姿勢のある方、製造業では技術的スキル、問題解決力、コミュニケーション力が必要になります が、今持ち合わせていなくても、入社後に培われる物です。前向きな姿勢が大切です。						
事業概要	化粧品用ガラス容器、薬品用、食品用ガラス容器、抗菌剤の製造・加工販売						
わが社の魅力 (顧客、競合、競争優位性、技術、社風等、)	創立 80 周年を迎え安定した事業を行っています。化粧品用硝子容器では国内トップシェアで、誰もが知る化粧品メ ーカーに出荷しています。国内だけでなく海外にも販売し、世界唯一の技術を保持しています。						
主な募集職種（名）	製びんオペレーター・塗装オペレーター・検査係					インターンシップの 受け入れ実績有無	
具体的な仕事内容	びんを製造する機械を操作し、製品が品質基準を満たしているか確認します。					有	
採用実績数 ・ 予定数	実績数		予定数	採用実績のある県内教育機関名			
	2022年度	2023年度	2024年度				
	大卒	2	3	2	山形大学大学院、東洋大学院、神奈川大学、神奈川工科大学、法政大学等 船橋情報ビジネス専門学校、千葉県立船橋高等技術専門学校等 行徳高校、市川工業高校、千葉工業高校、浦安南高校、篠崎高校等		
	専修学校卒	0	0	0			
高卒	5	1	11				
研修制度	新人研修	雇入れ安全衛生教育（外部研修）、ビジネスマナー研修（外部研修）等			入社前準備： 資格、経験など	入社後に必要な資格を取 得するので、入社前準備 は必要ありません。	
	社員研修	職場別・役職別オンラインセミナー、オンライン英会話、エクセル研修等					
特徴的な福利厚生/ 行事等	入社日に有給休暇2日付与、社員寮完備、仕出し弁当本人負担額290円、 インフルエンザ予防接種手当有、社員懇親会手当			公的認定	千葉県社員いきいき！元気な会 社宣言企業、ちばSDGs		

カナ	カブシキガイシャ コウエツカクネットニヤウ		県内 勤務地	転勤の有無	採用担当部署	[役職] 担当者名
会社名	株式会社 広域高速ネット二九六		佐倉市 酒々井町	無	管理本部 総務部	[採用担当] 木場
HP URL	https://www.catv296.co.jp	連絡先電話番号	043-497-0296	連絡先メール	saiyou@catv296.co.jp	
当社が求める人物像	<ul style="list-style-type: none"> ・常に前向きにチャレンジできる人 ・チームワークを大切にし協調性がある人 					
事業概要	当社は 1987 年 10 月に全国に先駆けて、佐倉市に都市型ケーブルテレビとしてスタートしました。テレビサービス、インターネットサービスや、固定電話サービスは多くの方に親しまれています。現在では、FTTH化（光サービス）や、MVNO事業、光コラボレーション等の新規事業にも取り組んでおります					
わが社の魅力 (顧客、競合、競争優位性、 技術、社風等、)	佐倉市をはじめ、千葉県内15市町を事業エリアとして、地域密着のケーブルテレビ局です。地域のブロードバンドのリーディングカンパニーとして躍進しています。					
主な募集職種(名)	営業職、カスタマーサポート(技術)職、事務職、放送制作職					インターンシップの 受け入れ実績有無
具体的な仕事内容	サービスの提案を行う営業職、お客様のお困りごと解決や設備の保守を行う技術職、バックヤードで課金入力業務等を行う事務職、自主制作番組を制作する放送制作職があります。					無
採用実績数 ・ 予定数	実績数		予定数	採用実績のある県内教育機関名		
	2022年度	2023年度	2024年度	千葉経済大、東京情報大、東京成徳大、千葉商科大、敬愛大、和洋女子大、千葉工大、聖徳大、麗澤大、日本大、城西国際大、帝京平成大、順天堂大、川村学園女子、千葉経済大学短期大学部、船橋情報ビジネス、東京IT会計、大原簿記公務員、東京経営短期大、他 佐倉西、佐倉南、佐倉東、積橋、成田西陵、富里、八街、流山南、大網、東京学館船橋、四街道北、成田北、東総工業、他		
	大卒	6	10			
	専修学校卒	0	3			
高卒	2	1				
研修制度	新人研修	新入社員研修(外部、内部)、接遇研修、新入社員フォローアップ研修、部門実地研修、他			入社前準備： 資格、経験など	運転免許は入社前の取得が望ましいです。入社後、資格取得支援制度があります。
社員研修	階層別研修、職種別研修、コンプライアンス研修、マネジメント研修、他					
特徴的な福利厚生/ 行事等	福利厚生サービス まとめて福利厚生(ベネフィット・ワン) 自社サービス社員モニター				公的認定	

カナ	カブシキガイシャ サイプレス・ソリューションズ		県内 勤務地	転勤の有無	採用担当部署	[役職] 担当者名
会社名	株式会社 サイプレス・ソリューションズ		千葉市中央区 及び近郊	無	人事総務部	[チーフ] 佐藤 萩乃
HP URL	https://www.cypress-sol.co.jp	連絡先電話番号	03-3245-1311	連絡先メール	recruit-east@cypress-sol.co.jp	
当社が求める人物像	文系・理系は問いません。言語の経験・未経験も関係ありません。大切なのは、コミュニケーションと主体性です。自ら学ぶ姿勢をもって、周りとの協力しながらお仕事をしたい方をお待ちしております。					
事業概要	創業以来49年、製造業から流通業、医療、官公庁まで、長年日本の基幹ビジネスを支えてきた業界屈指の歴史を持つ老舗IT企業です。システムコンサルティングからアプリケーションの開発および保守・運用までトータルソリューションを提供しています。					
わが社の魅力 (顧客、競合、競争優位性、 技術、社風等、)	様々な業界・分野のシステムの企画・提案・開発・保守運用を行います。将来はリーダーやマネージャーとしてマネジメントや管理業務にも携わることが可能です。大手グループ(TCS)に属し、ビッグプロジェクトへの参画も可能です。今後、AI、IOT、5G、データサイエンス等の最先端分野にも力を入れます。					
主な募集職種(名)	システムエンジニア(SE)、プログラマー(PG)					インターンシップの 受け入れ実績有無
具体的な仕事内容	システム開発およびコンサルティング、インフラ設計および構築・保守・運用					有
採用実績数 ・ 予定数	実績数		予定数	採用実績のある県内教育機関名		
	2022年度	2023年度	2024年度	千葉商科大学、千葉工業大学、東京情報大学、船橋情報ビジネス専門学校、和洋女子大学、麗澤大学		
	大卒	14	13			
	専修学校卒	2	2			
高卒						
研修制度	新人研修	新入社員導入研修、情報セキュリティ教育、配属先での研修			入社前準備： 資格、経験など	不問
社員研修	E-learning、フォローアップ研修、管理職研修 等					
特徴的な福利厚生/ 行事等	育児短時間勤務の制度：小学校卒業まで適用。 テレワーク手当、資格取得一時金、資格取得手当				公的認定	

カナ	サカモトシロウ カブシキガイシャ		県内 勤務地	転職の有無	採用担当部署	[役職] 担当者名
会社名	坂本飼料株式会社 		香取市木内	無	業務部	[担当部長] 池口浩司
HP URL	https://www.sakamoto-feeds.co.jp	連絡先電話番号	0478-82-8111	連絡先メール	hrd@sakamoto-feeds.co.jp	
当社が求める人物像	<ul style="list-style-type: none"> 既存の枠にとらわれない独自の発想、柔軟な対応力をもっている方。 何事においても自主的に行動し、前向きでチャレンジ精神旺盛な方。 自ら課題を見つけ、解決するために自ら考え行動する方。 					
事業概要	養魚用配合飼料の製造・販売。水産飼料専門メーカー。事業所は本社・香取工場の他、四国・九州に4カ所。					
わが社の魅力 (顧客、競合、競争優位性、技術、社風等、)	設立1958年で60年以上の業歴を持ち、世界で初めてブリ用固形飼料を開発。また、米の胚芽に含まれる有用成分「γ-オリザノール」入り飼料を開発する等、長年にわたり業界パイオニアとしての自負をもっています。					
主な募集職種(名)	飼料製造・生産管理部門					インターンシップの受け入れ実績有無
具体的な仕事内容	本社香取工場での配合飼料の製造・出荷業務					有 <input type="checkbox"/> 無 <input checked="" type="checkbox"/>
採用実績数 ・ 予定数	実績数		予定数	採用実績のある県内教育機関名		
	2022年度	2023年度	2024年度			
	大卒		2			
	専修学校卒 高卒		2	小見川高校、佐原高校、銚子商業高校、東総工業高校、下総高校 他		
研修制度	新人研修	新入社員研修(外部研修を含みます)			入社前準備: 資格、経験など	普通自動車免許 (通勤のため)
	社員研修	階層別研修、各技能研修(外部研修を含みます)				
特徴的な福利厚生/ 行事等	子育て手当、企業年金制度			公的認定	移住支援金対象法人 ISO9001-2015	

カナ	サンアイパック カブシキガイシャ		県内 勤務地	転職の有無	採用担当部署	[役職] 担当者名
会社名	サンアイパック株式会社 		市川市	無	営業	[採用担当] 山口よしみ
HP URL	http://www.sanaipack.co.jp	連絡先電話番号	047-322-6157	連絡先メール	honsya-somu2@sanaipack.co.jp	
当社が求める人物像	得意先様の話をよく聞き、周り(社内)と相談して課題の解決に努められる人。真摯に仕事に取り組める人。					
事業概要	紙・化成品の印刷、ラミネート、製袋および紙器等の製造。これら品目のおよび食品容器の販売					
わが社の魅力 (顧客、競合、競争優位性、技術、社風等、)	製造から販売までを手掛けることにより、ユーザーの声をより早く反映している。また、国内6カ所を拠点にして大手製パンメーカー他、広い販路を確保している。特に紙製品に強く、紙と化成品との貼り合わせ製品が得意。					
主な募集職種(名)	営業(主にルート営業)、商品企画					インターンシップの受け入れ実績有無
具体的な仕事内容	主に既存の得意先様を訪問し、新規商品や既存品の変更を受付ます。(在庫、製造数の確認)お客様の「願い」を社内のデザイン担当や製造部門と相談し「カタチ」にする仕事です。					無
採用実績数 ・ 予定数	実績数		予定数	採用実績のある県内教育機関名		
	2022年度	2023年度	2024年度			
	大卒		1	聖徳大学短期学部、東京情報大学、千葉商科大学		
	専修学校卒 高卒			津田沼大原簿記学校		
研修制度	新人研修	新入社員研修、安全衛生講習(主に外部)			入社前準備: 資格、経験など	普通自動車免許(必須) PCの基本的な入力 売り、買いに関する基本的な経済知識
	社員研修	職務に必要な資格の取得、スキルUPのための研修				
特徴的な福利厚生/ 行事等	仕事と生活の両立支援を進めていて、育児休業については希望者は100%取得しています。短時間勤務についても柔軟に対応しています。			公的認定	千葉県社員いきいき!元気な会社宣言企業、くるみん認定	

カナ	サンキコウギョウ		県内 勤務地	転勤の有無	採用担当部署	[役職] 担当者名	
会社名	三輝工業株式会社 		佐倉市／八街市	長期の出張あり	業務課	高橋萌花	
HP URL	http://sanki-kogyo.com/	連絡先電話番号	047-401-5145	連絡先メール	recruiting@sanki-kogyo.com		
当社が求める人物像	○専門性を身に付け、モノづくりに興味関心が高い方 ○資格を活かしたキャリアを目指したい方 ○仲間を大切にできる方						
事業概要	超純水・純水製造設備／工場排水・電力・水処理プラント／一般ケミカルプラントの据付と配管工事 弊社工場等によるラックスキッド組立・モジュール化						
わが社の魅力 (顧客、競合、競争優位性、技術、社風等、)	設立から40年以上、国内のプラント・製造工場に向けて、数々の水処理施設を施工してきました。全国の半導体・液晶プラント、化学プラント、火力発電所、浄水場等で、当社が製造し、設置工事を施工した水処理施設が活躍しています。						
主な募集職種(名)	技術系総合職(施工管理/プラント製品製造/CAD)					インターンシップの受け入れ実績有無	
具体的な仕事内容	水処理施設の建設における管理業務全般からCAD、図面作成、書類作成など幅広くお任せします。					有	
採用実績数・予定数	実績数		予定数	採用実績のある県内教育機関名 千葉商科大学・中央学院大学・日本大学・千葉職業能力開発短期大学校 他			
	2022年度	2023年度	2024年度				
	大卒	3	2				高卒以上 2名程度
	専修学校卒 高卒	1					
研修制度	新人研修	あり 3ヵ月間のジョブローテーション(研修後面談を行い配属先決定)			入社前準備: 資格、経験など	普通自動車免許	
	社員研修	あり 資格取得支援制度					
特徴的な福利厚生/行事等	住宅、扶養、通勤				公的認定		

カナ	サンキョウユカコウギョウ カブシキカイシャ		県内 勤務地	転勤の有無	採用担当部署	[役職] 担当者名	
会社名	三共油化工業株式会社		市川市	有	総務部	石井	
HP URL	https://sankyo-yuka.co.jp/	連絡先電話番号	047-356-1211	連絡先メール	soumu-saiyou@sankyo-yuka.co.jp		
当社が求める人物像	当事者意識を持って仕事に取り組める方						
事業概要	石油製品(ナフテン系ベースオイル、自動車用工業用潤滑油)の製造販売						
わが社の魅力 (顧客、競合、競争優位性、技術、社風等、)	ナフテン系ベースオイルの国内市場においてトップクラスのシェアを誇ります。ENEOSグループの一員として社会基盤を支えています。						
主な募集職種(名)	総合職(技術、事務系)					インターンシップの受け入れ実績有無	
具体的な仕事内容	技術系:製造、品質管理など 事務系:法人営業、経理、社内IT管理など					無	
採用実績数・予定数	実績数		予定数	採用実績のある県内教育機関名 千葉工業大学、東邦大学、日本大学、帝京平成大学、千葉経済大学			
	2022年度	2023年度	2024年度				
	大卒	1	2				3
	専修学校卒 高卒						
研修制度	新人研修	ビジネスマナー研修、安全衛生教育、業界研修、OJTなど			入社前準備: 資格、経験など	特になし	
	社員研修	階層別研修、その他必要に応じて都度研修受講					
特徴的な福利厚生/行事等	社会保険完備、資格取得支援制度、永年勤続表彰など ※任意:社員旅行1回/年、職場懇談会費用補助3回/年など			公的認定	SO9001 SO14001		

カナ	カブシキガイシャ ジャンガ テック			千葉県内 勤務地	転職の有無	採用担当部署	[役職] 担当者名	
会社名	株式会社ジャンガ・テック			千葉市美浜区	無	管理部	[採用担当] 松居朋恵	
HP アドレス	https://www.janga.co.jp/		連絡先電話番号	043-213-3501	連絡先メール	jinji@janga.co.jp		
当社が求める人物像	自主・素直・勉強好きな方。弊社から求める、ジャンガから社会貢献するやる気、自分の意見を言って実行できる出る杭、前向きにチャレンジしていく点を							
事業概要	OAIによる人事・労務業務自動化システム&サービス提供 O顔認証による入退管理・受付管理システム提供 O請負受託システム設計、開発、運用							
わが社の魅力 (顧客、競合、競争優位性、技術、社風等、)	様々なシステム会社で、「SDGsを実現できるASPサービス/実現するための優秀な技術力・提案力をもつ人材/それを可能とする人材育成制度」に特徴があります。O日本一早く顧客識別マーケティングを実施、10年以上の実績O日本初バックオフィスシステムクラウド化、20年目のIT企業O女性も活躍している企業です。							
主な募集職種(名)	提案営業、PG					インターンシップの受け入れ実績有無		
具体的な仕事内容	【提案営業】テレポ〜契約、技術チームとの連携、フォローまで 【PG】開発〜保守・運用、サポートまでアジャイル方式でおこないます。					◎ 無		
採用実績数 ・ 予定数	実績数		予定数	採用実績のある県内教育機関名				
	2022年度	2023年度	2024年度					
	大卒	0	0	14	千葉工業大学			
	専修学校卒	0	1	0				
	高卒	0	0	0	一宮商業高校、千葉商業高校			
研修制度	新人研修	あり(OJTを中心とした1:1:1:N制度)			入社前準備: 資格、経験など	特にありません。 必要なのは3年後もジャンガではたらくというやる気です。勉強会あり。		
	社員研修	あり(半年ごとの自己申告・業務計画、代表面談でキャリアを考える。1to1)						
特徴的な福利厚生/行事等	・月1回の勉強会、トップによる勉強会 ・各種イベント(社員旅行、Zoom飲み会、BBQなど) ・イベント隊長制度				公的認定			

カナ	シンエイ			県内 勤務地	転職の有無	採用担当部署	[役職] 担当者名	
会社名	株式会社新栄 			船橋市	無	総務部	[部長] 金子 孝	
HP URL	https://shinei-p.co.jp		連絡先電話番号	047-439-5211	連絡先メール	takashi.kaneko@shinei-p.co.jp		
当社が求める人物像	『モノづくり』に興味がある方であれば、文系・理系は問いません。現に、新卒入社者の約8割は文系大学出身者です。小さな部品を作るという地味な仕事ですが、当社のメンバーは明るくポジティブ!何故なら、『モノづくりで世界中の人々を笑顔にする!』というロマンを掲げているから。同じ価値観を持っている方が、当社にピッタリです!							
事業概要	1. 各種OA機器・車両・インテリア・工業向け機器の特殊部品製造 各種機能性材料及び両面粘接着テープの総合加工販売							
わが社の魅力 (顧客、競合、競争優位性、技術、社風等、)	家電・OA機器・自動車など、暮らしに密接にかかわる製品に使われる精密部品を、多品種少量生産による短納期対応を行うことで、価格競争に巻き込まれないビジネススタイルを確立。小さな会社だからこそOne Teamとなり、国内顧客のニーズを正確につかみ対応する、柔軟な適応力が魅力!							
主な募集職種(名)	総合職(営業・営業事務、製造、品質管理、総務・経理等)					インターンシップの受け入れ実績有無		
具体的な仕事内容	入社した最初の配属は、全て生産部門(製造・品質管理)での業務となります。当社のモノづくり業務を経験したうえで、営業部門や総務部門への異動が可能になります。					有 (夏5日、冬1日)		
採用実績数 ・ 予定数	実績数		予定数	採用実績のある県内教育機関名				
	2022年度	2023年度	2024年度					
	大卒	1	2	3	千葉工業大学、千葉商科大学、東邦大学、和洋女子大学、聖徳大学他			
	専修学校卒							
	高卒							
研修制度	新人研修	入社前内定者研修、通信教育、社内外新入社員研修(Off-JT、OJT)ほか			入社前準備: 資格、経験など	営業職希望の方は、普通自動車免許(AT限定可)が必須		
	社員研修	フォローアップ研修、ステップアップ研修、スキルアップ研修ほか						
特徴的な福利厚生/行事等	福利厚生倶楽部加入、ドリンクサーバー設置、賃貸住宅斡旋制度、社員懇親会(新年会、納涼会、納会等)				公的認定	千葉県社員いきいき!元気な会社宣言企業 ISO9001・14001 ちばSDGsパートナー他		

カナ	シンワサンギョウ カブシキガイシャ		県内 勤務地	転勤の有無	採用担当部署	[役職] 担当者名
会社名	信和産業株式会社 		八千代市	無	総務課	国分良子
HP URL	https://shinwa417.co.jp/	連絡先電話番号	047-458-5811	連絡先メール	r-kokubu@shinwa417.co.jp	
当社が求める人物像	弊社の仕事はどの部署においても”チーム”で行います。よって「みんなで話し合い、仕事を進める協調性」がある方 毎年のように新しい設備の導入などいろいろな事にチャレンジする社風なので、「今迄の方法よりも、より良い方法を 考える改善意欲」のある方 を求めています。					
事業概要	食品パッケージの製造・販売					
わが社の魅力 (顧客、競合、競争優位性、 技術、社風等、)	平成18年7月に設立したまだ若い会社ですが、毎年のように新しい設備を導入し、技術力・生産力を向上させてお ります。お取引先が大手食品メーカーなので、安定性が高く、転勤も基本ないので千葉県で長く・安定した仕事をする ことが出来る会社です。					
主な募集職種(名)	生産職					インターンシップの 受け入れ実績有無
具体的な仕事内容	生産職：生産設備を操作し、フィルムの印刷や加工を行います					有 無
採用実績数 ・ 予定数	実績数		予定数	採用実績のある県内教育機関名		
	2022年度	2023年度	2024年度			
	大卒	8	11	5~10	日本大学、千葉工業大学、獨協大学、亜細亜大学、専修大学、流通経済大学	
	専修学校卒	5	3	3~5	日本工学院、船橋情報ビジネス、大原簿記、国際理工情報デザイン	
	高卒	10	11	5~10	八千代西高校、船橋二和高校、千葉工業高校、船橋高校、船橋古和釜高校	
研修制度	新人研修	入社後、約2週間社内にてほぼすべての部署を回り・研修を行います。また 同時並行で社会人としてのマナー・報連相、食品パッケージの基本を座学で 学んで頂きます。			入社前準備： 資格、経験など	特にごさいません。 ただ出来ればアルバイト や部活・サークル活動など 集団で物事に取り組ん でほしいです。
	社員研修	社内外の研修を積極的かつ計画的に実施しております。				
特徴的な福利厚生/ 行事等	行事：毎年 新年会・ボウリング大会・バーベキュー大会、2年ごとに社員 旅行を行っております。その他 半年ごとに部署ごとでコミュニケーション 会という食事会を会社負担で行っております。			公的認定	“社員いきいき！元気な会社” 宣言企業	

カナ	スイスポートジャパン カブシキガイシャ		県内 勤務地	転勤の有無	採用担当部署	[役職] 担当者名
会社名	スイスポートジャパン株式会社		成田市成田空港	無	人材企画部 人材採用課	宮尾 真彩子
HP URL	http://www.swissport.co.jp/	連絡先電話番号	072-447-9630	連絡先メール	spj.recruitment@swissport.com	
当社が求める人物像	・チームワークを大切に出来る方 ・安全意識が高く、常に自己を磨ける方 ・時間管理、臨機応変に対応出来る方					
事業概要	空港グランドハンドリング事業					
わが社の魅力 (顧客、競合、競争優位性、 技術、社風等、)	世界最大のグランドハンドリング会社。丸紅(株)とスイスポートインターナショナルの資本で安定操業。どこのエ アライン系にも属さず、高い品質のサービスを提供し毎年業績伸長する企業。風通しのよい風土を目指している。 様々な業務を手がけており、希望に応じて多くの経験をする事ができる。					
主な募集職種(名)	旅客サービス課・ランプサービス課・オペレーションサービス課・貨物サービス課・ラウンジサ ービス課					インターンシップの 受け入れ実績有無
具体的な仕事内容	グランドハンドリング全般					無
採用実績数 ・ 予定数	実績数		予定数	採用実績のある県内教育機関名		
	2022年度	2023年度	2024年度			
	大卒	0	73	155	神田外国語大学、城西国際大学	
	専修学校卒	0	50	35	成田国際航空専門学校、成田航空ビジネス専門学校、国際トラベル・ホテル・プ ライダル専門学校	
	高卒	0	2	5	千葉県立大原高等学校、船橋二和高校、	
研修制度	新人研修	大阪府泉佐野市トレーニングセンターにて入社研修			入社前準備： 資格、経験など	ランプサービス課：自動 車普通免許 旅客・オペレーションサ ービス・ラウンジ：英語
	社員研修	都度研修あり				
特徴的な福利厚生/ 行事等	ベネフィットステーション・借り上げ社宅制度・キャリアチャンス制度 等			公的認定		

カナ	カブシキガイシャ スガハラケンセツ		県内 勤務地	転職の有無	採用担当部署	[役職] 担当者名	
会社名	株式会社菅原建設 		千葉県市川市	無		[採用担当] 戸村 優	
HP URL	http://www.sugahara-gts.com	連絡先電話番号	047-396-8368	連絡先メール	tomura@sugahara-gts.com		
当社が求める人物像	4, 5名のチームで行う仕事になりますので協調性やコミュニケーション能力等が必要になるとは思いますが、当社ではスタッフ各個人とコミュニケーションを取り柔軟な対応で適切なポジションで仕事をして頂いております。						
事業概要	基礎工事（大口径場所打ち杭工事、地中障害物撤去工事、土壌置換工事等）						
わが社の魅力 (顧客、競合、競争優位性、技術、社風等、)	大手ゼネコンの協会社として全国展開で工事を受注しておりますので、安定した基盤のもと働くことが出来ます。設立から30年以上「都市再開発・高層ビル・高速道路・鉄道等」後々まで残る建築物や構築物の基礎工事に携わっております。大型重機の保有台数も業界屈指と自負しております。新工法等の技術開発も積極的に行っております。従業員の定着率も良く10年以上のベテランスタッフが多数在籍しております。						
主な募集職種(名)	大規模基礎工事の技術スタッフ				インターンシップの受け入れ実績有無		
具体的な仕事内容	大型重機を用いた場所打ち杭工事、地中障害物撤去工事等（重機を用いて行う作業になり、色々な資格が必要になりますが、資格取得から技能トレーニングまで全面支援致します。）				有		
採用実績数・予定数	実績数		予定数	採用実績のある県内教育機関名			
	2022年度	2023年度	2024年度				
	大卒	0	0	2			
	専修学校卒	0	0	2			
高卒	0	0	2				
研修制度	新人研修	資格取得から技能トレーニング。			入社前準備：資格、経験など	経験は必要ありません。入社後に資格取得をして頂きます。	
	社員研修	経験によって更に新しい資格取得。					
特徴的な福利厚生/行事等				公的認定			

カナ	ストラクス		県内 勤務地	転職の有無	採用担当部署	[役職] 担当者名	
会社名	株式会社ストラクス 		千葉県美浜区 千葉市花見川区	有	総務課	[採用担当] 小川・戸村	
HP URL	https://www.stracks.co.jp/	連絡先電話番号	043-270-3811	連絡先メール	somu@stracks.co.jp		
当社が求める人物像	<ul style="list-style-type: none"> 自己成長と社会貢献に向け協働できる方 前向きに挑戦し続けられる方 						
事業概要	改修工事・リノベーションの施工管理をとおり、建物と地域の安全安心を守ります。ご依頼いただいたお客様をはじめ、建物を利用する人々の信頼を形にできる仕事です。						
わが社の魅力 (顧客、競合、競争優位性、技術、社風等、)	建物を生まれ変わらせ新しい暮らしをご提案できるエキスパート集団です。環境問題にも配慮しsustainableな社会づくりに貢献できます。						
主な募集職種(名)	①営業・施工管理職 ②事務系総合職				インターンシップの受け入れ実績有無		
具体的な仕事内容	①予算や工事スケジュールの管理、事故が発生しないよう工事全体をまとめる進捗業務など ②現場で働く社員のサポート業務(請求書発行・データ集計・労務安全書類などの作成)				有 (1day・5days・10days)		
採用実績数・予定数	実績数		予定数	採用実績のある県内教育機関名			
	2022年度	2023年度	2024年度				
	大卒	2	2	6	日本大学、亜細亜大学、拓殖大学、千葉商科大学、神田外語大学、敬愛大学 共立女子短期大学・国際理工カレッジ		
	専修学校卒	1	2				
高卒	0	0	0				
研修制度	新人研修	社内講義研修・現場同行研修・ビジネスマナー研修・宿泊型研修 福祉施設見学・協力業者OJT・各事業部OJT			入社前準備：資格、経験など	※必須 自動車運転免許(AT限定可)	
	社員研修	社内研修：年次研修、資格取得のための講習、他 社外研修：若手社員研修、各役職研修、幹部候補生研修					
特徴的な福利厚生/行事等	社会保険完備、財形貯蓄、育児・介護休暇制度、健康診断、社員旅行、退職金制度、各種表彰制度、資格試験合格祝金、保養所、慶弔見舞金、確定拠出年金401k、定年後再雇用制度			公的認定	千葉県社員いきいき！ 元気な会社宣言企業		

カナ	スミテック カブシキガイシャ			県内 勤務地	転職の有無	採用担当部署	[役職] 担当者名
会社名	スミテック株式会社 			野田市	無	管理部	[係長] 松原 千晴
HP URL	https://www.sumitec.jp/		連絡先電話番号	04-7129-6380		連絡先メール	c-matsubara@sumitec-e.co.jp
当社が求める人物像	<ul style="list-style-type: none"> ・コミュニケーションを大切にでき、チームでの活動ができる ・常に向上心を持ち、創意工夫ができる ・モノ作りに興味があり、新しい技術や製品開発に意欲を持てる 						
事業概要	当社は、千葉県野田市に本社を置き、様々な金属のプレス加工部品、また自社のプレス加工部品に樹脂加工を施した、産業用製造部品の製造および販売を行っています。またベトナムに関連会社を保有し、グローバルな事業展開を行っています。						
わが社の魅力 (顧客、競合、競争優位性、 技術、社風等、)	売上の約8割は、上場企業や、上場企業に準ずる大手のおお客様であり、経営基盤が安定しています。QCD（品質・コスト・納期）を追求し、お客様への製品供給を通じ社会に貢献しています。社風も明るく、ボトムアップで伸び伸びと仕事ができる環境です。						
主な募集職種(名)	営業職(1名) 技術職(2名)					インターンシップの 受け入れ実績有無	
具体的な仕事内容	<ul style="list-style-type: none"> ・営業：ルート営業、新規開拓(主に社用車使用) ・技術：品質保証(製品の品質管理、顧客対応)、製造オペレーター(プレス機械、他設備) 					無	
採用実績数 ・ 予定数	実績数		予定数		採用実績のある県内教育機関名		
	2022年度	2023年度	2024年度				
	大卒	1	1				
	専修学校卒 高卒		1				
研修制度	新人研修	<ul style="list-style-type: none"> ・4~5月：当社内研修(座学2週間：現場実習：6週間) ・本配属後、職場管理者によるOJT 				入社前準備： 資格、経験など	特に無し (普通自動車運転免許 (AT車限定可)を取得し ていれば尚可)
	社員研修	管理部で研修計画を行い、職種に応じた各種社外研修を随時実施しています。また、管理職昇格の際は別途リーダー、マネジメント研修を実施します。					
特徴的な福利厚生/ 行事等	各種祝い金(結婚、出産、永年勤続等)、各種社会保険、定期健康診断 育児休暇制度				公的認定	経済産業省事業継続力強化計画	

カナ	センコウデンキ			県内 勤務地	転職の有無	採用担当部署	[役職] 担当者名	
会社名	株式会社扇港電機			船橋、習志野、 千葉、旭	有	総務部 関東担当	田之口 冨樹	
HP URL	https://recruit.senko-grp.co.jp/		連絡先電話番号	080-2664-9214		連絡先メール	saiyo@senko-grp.co.jp	
当社が求める人物像	<ul style="list-style-type: none"> ・社会貢献度の高い仕事をしたい方 ・人との関わりを大切にできる方 ・明るく前向きに考え行動できる方 							
事業概要	【商事部門】電気設備資材、機器の卸売り販売 【技術部門】設備工事の設計、施工管理、メンテナンス							
わが社の魅力 (顧客、競合、競争優位性、 技術、社風等、)	<ul style="list-style-type: none"> ・既存顧客中心(電気工事会社、ハウスメーカー、ホームセンター) ・業界トップクラスの電材商社 ・取り扱いメーカー1000社以上(パナソニック代理店) ・設立74年の超安定経営 ・福利厚生、研修制度充実 ・健康経営優良法人2023認定 ・風通しの良い社風 							
主な募集職種(名)	営業職45名(うち千葉県配属6名) 技術職10名(うち千葉県配属3名)					インターンシップの 受け入れ実績有無		
具体的な仕事内容	営業職…既存顧客(法人)へのルート営業 技術職…設備工事現場における施工管理					有 ※1dayのみ		
採用実績数 ・ 予定数	実績数		予定数		採用実績のある県内教育機関名			
	2022年度	2023年度	2024年度					
	大卒	31	32	55				城西国際大学、大東文化大学、拓殖大学、千葉大学、千葉経済大学、東洋大学、日本大学、和洋女子大学
	専修学校卒 高卒	1	0					大原専門学校、国際理工専門学校、東京IT会計法律専門学校
研修制度	新人研修	<ul style="list-style-type: none"> ・新入社員研修(4月) ・商品研修(7月) ・新入社員フォロー研修(10月) 				入社前準備： 資格、経験など	普通自動車運転免許の取得	
	社員研修	<ul style="list-style-type: none"> ・25歳研修 ・30歳研修 ・35歳研修 ・課長研修 ・所長研修 ・幹部研修 ・商品研修 ・塾活動 						
特徴的な福利厚生/ 行事等	<ul style="list-style-type: none"> ・独身寮(単身者用借上アパート) ・住宅(ファミリー用) ・賞与6ヶ月分+業績に応じた決算賞与あり ・5年毎の周年行事あり…70周年記念は沖縄社員旅行(2019年) 				公的認定	<ul style="list-style-type: none"> ・健康経営優良法人2023 ・三重とこわか健康経営カンパニー(ホワイト三重) 		

カナ	カブシキガイシャ ソード		県内 勤務地	転職の有無	採用担当部署	[役職] 担当者名	
会社名	株式会社ソード		千葉市美浜区	有	総務人事部	[採用担当] 松本秀明	
HP URL	https://www.sord.co.jp/	連絡先電話番号	043-279-2622	連絡先メール	saiyo@sord.co.jp		
当社が求める人物像	ソードはPCメーカーとして必要な機能を本社に集約しています。 様々な部門の方とコミュニケーションを取りながら業務を進められる方が当社が求める人物像です。						
事業概要	エンベデッドソリューション事業（組込みPC、周辺機器の販売・設計・製造および保守サービス） および、一般派遣事業、有料職業紹介事業						
わが社の魅力 (顧客、競合、競争優位性、 技術、社風等、)	ソードは、組込みシステムを通じて人々の生活に役立つ「価値の創造」に挑戦する企業です。 様々なポジションからものづくりに関わることができる当社であなたの「得意」「やりたいこと」を 活かしてみませんか？						
主な募集職種(名)	エンジニア（ハードウェア・ソフトウェア）					インターンシップの 受け入れ実績有無	
具体的な仕事内容	組込みシステムの開発・技術支援					有	
採用実績数 ・ 予定数	実績数		予定数	採用実績のある県内教育機関名			
	2022年度	2023年度	2024年度				
	大卒	3	4		千葉大学、千葉工業大学		
	専修学校卒 高卒	1 0	2 0		船橋高等技術専門学校		
研修制度	新人研修	新入社員研修（約1ヵ月）、部門研修（職能別教育）			入社前準備： 資格、経験など	プログラミング経験が あれば望ましい（学校・独 学不問、言語不問）	
	社員研修	コンプライアンス研修、リーダーシップ研修、管理職研修					
特徴的な福利厚生/ 行事等	食堂施設（本社） 保養所（健康保険組合） インフルエンザ集団予防接種（本社）			公的認定			

カナ	タナベケンセツ カブシキカイシャ		県内 勤務地	転職の有無	採用担当部署	[役職] 担当者名	
会社名	田辺建設株式会社		市原市	有 <input type="radio"/> 無 <input checked="" type="radio"/>	管理部	[管理部長] 大原 薫	
HP URL	http://www.tanabe.biz/	連絡先電話番号	025-544-3333	連絡先メール	recruit@tanabe-kensetu.co.jp		
当社が求める人物像	自ら考え、行動する人（自ら物事を考え、課題解決に向けて行動力をもって取り組む） 責任感のある人（困難な課題に対しても辛抱強く取り組み、最後まで責任をもってやり遂げる）						
事業概要	<ul style="list-style-type: none"> ■オフィスビル・マンション・商業ビル・工場などの設計・施工、余暇関連事業の開発 ■工場の改修や商業ビル・住宅などのリフォーム 						
わが社の魅力 (顧客、競合、競争優位性、 技術、社風等、)	創業以来、お付き合いのある企業様との取引が多い為、お客様からの信頼は絶大です。						
主な募集職種(名)	建築施工管理職					インターンシップの 受け入れ実績有無	
具体的な仕事内容	建設現場の建築施工管理の仕事。 工場内の現場で、新設より修繕工事がウエイトを占めています。					<input checked="" type="radio"/> 有 <input type="radio"/> 無	
採用実績数 ・ 予定数	実績数		予定数	採用実績のある県内教育機関名			
	2022年度	2023年度	2024年度				
	大卒	3	1	2			
	専修学校卒 高卒	2 1	2 2	2 2	千葉日建工科専門学校 千葉経済高校		
研修制度	新人研修	会社概要、就業規則等の説明、現場見学会の社内研修。 エチケット、マナー等の外部研修。			入社前準備： 資格、経験など	建築士や土木・建築施工 管理技士の勉強 アルバイトやクラブ活動 (団体行動、組織)	
	社員研修	安全関連の外部講習等					
特徴的な福利厚生/ 行事等	なし			公的認定	なし		

カナ	カブシキガイシャ タハラ		県内 勤務地	転勤の有無	採用担当部署	[役職] 担当者名
会社名	株式会社タハラ 		千葉県印西市	無	総務部	[採用担当] 中村 麻衣
HP URL	https://www.tahara-mc.com/		連絡先電話番号	0476-21-1994	連絡先メール	nakamura@tahara-mc.com
当社が求める人物像	<ul style="list-style-type: none"> ・仲間と協力し合える人 ・自ら笑顔で挨拶できる人 ・挑戦意欲、創造意欲のある人 ・課題解決能力のある人 					
事業概要	【 当社のブロー成形機は完全オーダーメイドです 】 シャンプーボトルや調味料ボトルなどのプラスチック容器を作るための機械（ブロー成形機）を製造/販売しています。暮らしに関わるプラスチック容器の多くが当社のブロー成形機で作られており、高度・多様化するお客様のニーズにお応えするため、私たちは日々技術を磨いています。					
わが社の魅力 (顧客、競合、競争優位性、技術、社風等、)	1994年に、世界で初めて全電動式ブロー成形機の製造/販売を始めました。高い品質や安定した生産性を実現するために多くの技術を開発し、特許を取得しています。小型のブロー成形機の国内シェア率は85%。海外にも販路を拡大しており、20年連続黒字経営中です。設計～組立すべてを自社で行っているため、自分が携わった機械が出荷されていく時の喜びや、まだ世の中に出回っていない機械を製造しているというやりがいを感じることができます。					
主な募集職種(名)	①機械設計チーム ②電気設計チーム ③海外営業				インターンシップの受け入れ実績有無	
具体的な仕事内容	①お客様が求める成形機の機能を仕様書通りに設計。CADを用いて図面の作成、部品選定等。 ②電気回路図設計、ソフトウェア入力、試運転。トラブル対応。納品した機械の改造。 ③海外ユーザーへの企画・提案・対応。機械展示会への同行。海外出張あり。				今年度より受入開始	
採用実績数・予定数	実績数		予定数	採用実績のある県内教育機関名		
	2022年度	2023年度	2024年度			
	大卒	0	1	千葉大学、千葉工業大学、日本大学（生産工学部）		
	専修学校卒	0	0	1		
高卒	0	0	1			
研修制度	新人研修	新入社員研修（外部）、実務研修（入社後1年）			入社前準備：資格、経験など	
	社員研修	ブロースクール、階層別研修				
特徴的な福利厚生/行事等	資格取得支援制度/資格手当/慶弔・災害見舞金/制服貸与/社員寮あり 車通勤可/プロ野球観戦チケット/各種優待券				公的認定	

カナ	カブシキガイシャ ティーエスケー		県内 勤務地	転勤の有無	採用担当部署	[役職] 担当者名
会社名	株式会社 ティーエスケー 		千葉市美浜区、船橋市	無	人事総務部	[責任者] 高橋純一
HP URL	https://www.kk-tsk.co.jp		連絡先電話番号	043-307-3311	連絡先メール	saiyou@kk-tsk.co.jp
当社が求める人物像	ものづくりに携わりたい！建設を「みて」「きいて」「やってみたい」好奇心旺盛で積極的に関りが持てる素直な人物像です。資格に興味があり、やる気次第で、文理や性別を問いません。気軽に応募ください。					
事業概要	現在存在する建築物すべてがお客様です。建物の大規模修繕工事・総合改修工事（リフォーム、リニューアル、リノベーション等）のための調査、設計積算、企画提案、施工管理、アフターメンテナンスなどを得意分野としています。					
わが社の魅力 (顧客、競合、競争優位性、技術、社風等、)	「地図に残す仕事から地図に100年残し続ける企業へ」を合言葉にお客様と社員家族全ての幸せを叶えるためナンパーワンよりオンリーワン企業を目指しています。20代30代の若手社員と女性社員が活躍できる企業風土があります。そのための資格取得制度と育児休暇制度（男性も取得実績あり）などの福利厚生の充実もはかっています。					
主な募集職種(名)	施工管理職 営業職				インターンシップの受け入れ実績有無	
具体的な仕事内容	当社がかかわる建設現場事務所の施工管理職（マネージメント）を5年間程度（個人差有ります）のOJTで成長を目指してもらいます。または、当社の受注建設工事の営業職を目指して頂きます。				有	
採用実績数・予定数	実績数		予定数	採用実績のある県内教育機関名		
	2022年度	2023年度	2024年度			
	大卒	3	2	千葉大 千葉工業大学 日本大学 千葉経済大学 江戸川大学 昭和学院大学		
	専修学校卒	5	4	敬愛大学 中央学院大学 和洋女子大学 東京理科大学 聖徳大学 明海大学		
高卒			国際理工カレッジ 聖徳短期大学 千葉職業能力大学校 麗澤大学 船橋高専			
研修制度	新人研修	1. 入社前研修 前年10月～3月（6か月社会人準備研修） 2. 新入社員研修入社後1か月集合研修 2か月目から概ね6か月間OJT研修。3. 入社1年後フィードバック研修及び人事面談 など			入社前準備：資格、経験など	
	社員研修	1. 入社5年未満研修 2. 資格取得研修（随時）3. 人事木曜設定確認及びフィードバック面談（2回/年間）4. その他外部研修参加随時				
特徴的な福利厚生/行事等	1. 特別休暇制度 育児休暇制度 介護休暇制度 ボランティア休暇制度 2. 社員会制度 野球観戦、バーベキュー大会、旅行等の社員家族親睦事業 3. 部門ごとでのお疲れ様会、暑気払い、忘年会、新年会等の開催				公的認定 地域未来牽引企業認定 ISO9001.14001取得 ほか	

カナ	ティーケーキー カブシキガイシャ		県内 勤務地	転職の有無	採用担当部署	[役職] 担当者名
会社名	TKK 株式会社 		八千代市	無	総務	[部長] 佐久間 修
HP URL	www.tkkcoltd.com		連絡先電話番号	047-458-1211	連絡先メール	osamu.sakuma@tkkcoltd.com
当社が求める人物像	ものづくりが好きで、何事にも興味が持てる柔軟な発想とチャレンジ精神の持ち主					
事業概要	建築用Pca向け鋼製型枠製造、プラント設備製造・修繕、大規模建築向け金物建材制作、新築・リフォーム・改修・店舗工事					
わが社の魅力 (顧客、競合、競争優位性、技術、社風等、)	創立50年の間に培った経験と信頼により、業界内でも一目置かれています。取引先は「スーパーゼネコン」で北は北海道から南は沖縄まで「日本の地図に載る建物」に携わることが出来ます。従業員だけでなくその家族まで大切にしている会社です。BBQ大会、クリスマスプレゼント等楽しいイベントがたくさんあります。					
主な募集職種(名)	建築用鋼製型枠の製造スタッフ及び設計スタッフ					インターンシップの受け入れ実績有無
具体的な仕事内容	製造スタッフ：金属部品の溶接・加工・穴あけ等 設計スタッフ：CADによる設計及び材料積算					無
採用実績数・ 予定数	実績数		予定数	採用実績のある県内教育機関名		
	2022年度	2023年度	2024年度			
	大卒	0	2	中央学院大学、江戸川大学、		
	専修学校卒	1	0	千葉職業能力開発短期大学		
	高卒	0	5			
研修制度	新人研修	外部「孫入社員」研修			入社前準備： 資格、経験など	普通自動車免許
	社員研修	なし(基礎的スキルが身につくまでの間、ベテランスタッフが指導)				
特徴的な福利厚生/ 行事等	パーソナルスポーツジム、酸素BOX				公的認定	

カナ	カブシキガイシャ デイリートランスポート		県内 勤務地	転職の有無	採用担当部署	[役職] 担当者名
会社名	株式会社デイリートランスポート 		千葉県船橋市	無	管理部	[採用担当] 武安はるか
HP URL	https://dailytransport-jp.jimdo.com/		連絡先電話番号	047-409-7511	連絡先メール	takeyasu.dtp@fuji-foods.com
当社が求める人物像	物流企業としてお預かりした商品を取り扱うため、誠実さを持って取り組み、周囲との協力体制を築ける人物が望ましい					
事業概要	主な取扱商品はコンビニのお弁当(冷蔵、常温、パッケージ済み)となり、店舗へ納品する数量に仕分けを行い、工場、倉庫、店舗を結ぶ配送を行っている。					
わが社の魅力 (顧客、競合、競争優位性、技術、社風等、)	主力のコンビニ商品仕分け店舗数は9000店を超え、製造を行うフジフーズ(株)とはグループ会社。働く一人ひとりが会社の価値を高める主役であり、従業員の心身の健康を重視した健康経営を推進している。					
主な募集職種(名)	ドライバー / 倉庫内仕分け					インターンシップの受け入れ実績有無
具体的な仕事内容	ドライバー：パッケージ済みで運搬容器に入った食品の配送(運転、納品、台車での積み込み) 倉庫内仕分け：パッケージ済み食品を発注数に従い運搬容器に入れる仕分けやその付帯業務					無
採用実績数・ 予定数	実績数		予定数	採用実績のある県内教育機関名		
	2022年度	2023年度	2024年度			
	大卒	1	3	学習院大学、立教大学、明治学院大学、東京成徳大学		
	専修学校卒					
	高卒	7	2	船橋古和釜高校、白井高校、沼南高柳高校、船橋豊富高校、桜林高校		
研修制度	新人研修	グループ会社との宿泊合同研修を実施。ビジネスマナーや会社制度などについての研修を実施			入社前準備： 資格、経験など	不要
	社員研修	・ドライバーは入社後に合宿免許にて免許取得可能 ・定期的なフォロー研修や面談実施				
特徴的な福利厚生/ 行事等	スポーツジム無料利用、奨学金返還支援制度(最大60万円)、免許取得支援制度、社宅制度				公的認定	健康経営優良法人2020~2023 働きやすい職場認証制度二つ星 Gマーク

カナ	カブシキガイシャ トウオウ		県内 勤務地	転勤の有無	採用担当部署	[役職] 担当者名
会社名	株式会社東旺		千葉県若葉区	無	総務部	[部長] 佐柄 浩和
HP URL	https://www.tooh-sportech.com/	連絡先電話番号	043-441-7068	連絡先メール	h.sagara@tooh-sportech.com	
当社が求める人物像	素直でモノ作りや作業が好きの方、スポーツが好きでスポーツ関連に携われる仕事をしたい方					
事業概要	各種スポーツ施設、学校、公園等表層舗装工事、防水工事					
わが社の魅力 (顧客、競合、競争優位性、技術、社風等、)	ゴムチップ舗装、ハードコート及び人工芝、野球場等のフェンス施工など、主にスポーツ施設の表層舗装を専門とした工事会社です。一般的な建設工事会社と違い、スポーツ及び景観施設の表層舗装をメインとしております。多種多様な舗装等を自社職員で施工できる会社は少なく、大手道路会社様や体育施設会社様にご評価頂いております。少数精鋭で社内の風通しが良く、社長が一番気さくで悩みも相談できる為、きっと長く勤めることができると思います。これは一番大事なことだと思っています。建設業完全週休2日制を先行導入しています。					
主な募集職種(名)	現場施工職				インターンシップの受け入れ実績有無	
具体的な仕事内容	現場での養生、材料練り、材料敷き均し又は吹付け、クッション材の貼付け等々です。				無	
採用実績数・予定数	実績数		予定数		採用実績のある県内教育機関名	
	2022年度	2023年度	2024年度			
	大卒	1	2			
	専修学校卒		1			
研修制度	新人研修	現場におけるOJTの他に、弊社千葉倉庫において模擬施工を行う施設がございます。			入社前準備：資格、経験など	普通自動車免許が取れば尚可。その他資格は入社後でも取得できます。
	社員研修	会社が推奨する外部の各種セミナーや勉強会などへ参加する場合の費用を全額補助しております。				
特徴的な福利厚生/行事等	スポーツジム割引チケット配布、禁煙サポート/社員旅行				公的認定	

カナ	トーネット カブシキガイシャ		県内 勤務地	転勤の有無	採用担当部署	[役職] 担当者名
会社名	トーネット株式会社		千葉県稲毛区	無		[採用担当] 中村千昌
HP URL	https://www.to-netsu.co.jp/	連絡先電話番号	070-3864-0117	連絡先メール	nakmura@k-i-u.com	
当社が求める人物像	お客様、営業担当、職人など、さまざまな人と円滑なコミュニケーションが必要になります。柔軟な思考と協調性を持ち、チームで仕事を進めていける人にはピッタリな職場です。					
事業概要	店舗冷凍・冷蔵設備設計・施工 / 空調設備並びに給排水設備設計・施工 電気工事設計・施工 / 保守管理サービス並びに部品販売					
わが社の魅力 (顧客、競合、競争優位性、技術、社風等、)	スーパー・コンビニ・工場を中心とした大型の業務用冷蔵・冷凍ショーケースや、空調設備の導入工事・メンテナンス業務を行っています。提案から施工、メンテナンスまで一貫して手掛けられる企業は少なく、クライアントからの信頼も厚く、千葉県では名の知られた存在です。今まで中途採用が中心でしたが、事業拡大を機に新卒採用にもチャレンジします。未経験でも資格取得支援を利用し、専門的な技術や知識を身につけられます。社会で必要とされる人材に成長できます。年間休日113日で健康的な働き方を実現。半年間で未経験の新入社員3名が入社し、成長中です。					
主な募集職種(名)	施工管理				インターンシップの受け入れ実績有無	
具体的な仕事内容	冷凍・冷蔵・空調設備の導入工事の施工管理/工程管理をお任せいたします。 ・機器搬入 ・配管配線工事 ・試運転調整 など				無	
採用実績数・予定数	実績数		予定数		採用実績のある県内教育機関名	
	2022年度	2023年度	2024年度			
	大卒	0	0			
	専修学校卒	0	0			
研修制度	新人研修	座学、OJT			入社前準備：資格、経験など	普通自動車運転免許(AT限定可)
	社員研修	メーカー研修				
特徴的な福利厚生/行事等	年間休日113日、土日祝休み、昇給、賞与年2回(創業以来継続して年2回支給)、資格手当、休日出勤手当、iPhone貸与、退職金制度、資格取得支援(受講料や講習会費は会社負担)				公的認定	

カナ	トヨタレンタリースチバ		県内 勤務地	転勤の有無	採用担当部署	[役職] 担当者名	
会社名	株式会社トヨタレンタリース千葉 		千葉県内 27 店舗のうちいずれか	有	採用担当	[係長]小田島 果奈	
HP URL	https://www.trl-chiba.co.jp/recruit/	連絡先電話番号	043-243-4811	連絡先メール	saiyou@trl-chiba.co.jp		
当社が求める人物像	<ul style="list-style-type: none"> ・笑顔・笑声での接客や訪問時のあいさつなど、お客様に寄り添う応対ができる方 ・自分の考えに固執せず相手の意見を柔軟な心で素直に聞く事ができる方 ・困難な状況や挫折を経験した時に、向上心を持ち自らの力で解決策を導き出すことができる方 						
事業概要	「自動車のリース・レンタル・中古車販売・損害保険代理業務等」 車は所有することから借りる時代へと変化する中、必要な時に必要なクルマを提供できるレンタカーと企業に長期でお貸しするカーリースを通してお客様の移動をサポートしています。<千葉県内 27 店舗を運営>						
わが社の魅力 (顧客、競合、競争優位性、技術、社風等、)	全国のトヨタネットワークを活かした営業と地域に密着したきめ細かいサービスを提供しています。リース営業スタッフの手厚いサポートによる信頼と、レンタルスタッフの笑顔と気遣いで何度も借り続けてもらえるような「選ばれ続ける企業」を目指しています。年齢や社歴を越えてコミュニケーションがとれる笑顔あふれる社風が自慢です。						
主な募集職種(名)	レンタルフロントスタッフ・リース法人営業スタッフ				インターンシップの受け入れ実績有無		
具体的な仕事内容	【レンタカー】カウンターや電話での予約受付や貸出返却業務、洗車、車の配車 【リース】カーリース提案、ご契約企業の車の管理等フォロー活動				有		
採用実績数 ・ 予定数	実績数		予定数	採用実績のある県内教育機関名			
	2022 年度	2023 年度	2024 年度				
	大卒	9	3	7	敬愛大学、千葉経済大学、千葉商科大学、帝京平成大学、和洋女子大学		
	専修学校卒	1	5	3	大原簿記公務員医療ビジネス専門学校、船橋情報ビジネス専門学校		
	高卒	3	1	5	生浜高校、君津商業高校、千葉商業高校、東金商業高校、松戸向陽高校、若松高校		
研修制度	新人研修	入社後 1 か月の合同研修を実施 (レンタカー研修・ビジネスマナー・保険資格取得講習等)			入社前準備： 資格、経験など	普通自動車運転免許 (レンタルはAT 限定可) ※内定後入社までに取得	
	社員研修	e-Learning・フォロー研修・トヨタ自動車実施研修・トヨタレンタカースタッフ認定					
特徴的な福利厚生/ 行事等	トヨタ車社員割引購入制度、千葉ロッテマリーンズ・千葉ジェッツシーズンシート、産休育休制度、時短勤務、定期健康診断、交通費支給、各種社会保険完備				公的認定	健康経営優良法人 ちば SDGs パートナー	

カナ	ナノテック カブシキガイシャ		県内 勤務地	転勤の有無	採用担当部署	[役職] 担当者名	
会社名	ナノテック株式会社  (今年度申込)		柏市	無	総務	[採用担当] 中森 浩樹	
HP URL	https://www.nanotec-jp.com/	連絡先電話番号	04-7135-6111	連絡先メール	Info@nsc-jp.cm		
当社が求める人物像	モノづくりが好きな方、チャレンジ精神のある方						
事業概要	材料に高度な機能(耐摩耗・潤滑・絶縁・耐食・耐熱等)を付加させる DLC コーティングによる表面改質サービスを基本業務として、装置製造・研究開発・用途開拓に日夜努力を続けている最先端の会社です。						
わが社の魅力 (顧客、競合、競争優位性、技術、社風等、)	当社の原点である「ものづくり」 小さい会社ですが研究開発に関する熱意なら、どの企業様にも負けません！社長を含め博士号取得者も多数在籍！ ニッチな技術ですがともに DLC コーティング業界を盛り上げて行きましょう！						
主な募集職種(名)	装置製造職、研究開発技術職、生産技術・管理職、技術営業職				インターンシップの受け入れ実績有無		
具体的な仕事内容	DLC コーティングに関わる、装置製造・受託加工・評価分析・技術営業・特許、ISO 規格関係				有		
採用実績数 ・ 予定数	実績数		予定数	採用実績のある県内教育機関名			
	2022 年度	2023 年度	2024 年度				
	大卒	-	-	-			
	専修学校卒	-	-	-			
	高卒	-	-	-			
研修制度	新人研修	内定者研修、OJT 指導、外部研修への派遣、資格取得補助			入社前準備： 資格、経験など	普通自動車免許。 同業種のホームページや YouTube 等で、DLC コーティングに関する事の学習をお願いします。	
	社員研修	社内技術勉強会、関係会社との勉強会、OJT 指導、資格取得補助					
特徴的な福利厚生/ 行事等	【福利厚生】年間休日：125 日、資格取得補助、保有資格および学位に対する手当、博士号取得サポート、カフェテリア完備 【行事】地域のお祭りへの出展、年 2 回の社内会合(夏・年末)				公的認定	中小企業経営革新支援法認定(埼玉県)、事業継続力強化計画認定(経済産業省)、CO2CO2(コツコツ)スマート宣言(千葉県)	

カナ	カブシキガイシャ ナリコー		県内 勤務地	転職の有無	採用担当部署	[役職] 担当者名	
会社名	株式会社ナリコー 		千葉県成田市	無	人事課	[主任] 飯田 隼平	
HP URL	https://www.narikoh.co.jp/	連絡先電話番号	0476-37-5898	連絡先メール	s.iida@narikoh.co.jp		
当社が求める人物像	主体性（自分から積極的に行動しようとする意志・力）があると見込まれる方、地域貢献に興味のある方 他						
事業概要	土木・建築工事、成田国際空港内メンテナンス、廃棄物収集運搬・焼却処理、葬祭業、飲食業務 他						
わが社の魅力 (顧客、競合、競争優位性、 技術、社風等、)	多業種展開による経営安定、地域貢献活動による地元からの支持、若手社員の車内割合約30%、若手社員向けの研修制度・福利厚生を用意、地元根差した会社なので全職種 転職なし 他						
主な募集職種(名)	土木・建築施工管理、空港内メンテナンス職、ドライバー職、焼却施設の監視員 他					インターンシップの 受け入れ実績有無	
具体的な仕事内容	工事の工程・安全・品質の管理、空港内の滑走路整備、廃棄物収集、焼却施設の点検 他					有(要相談)	
採用実績数 ・ 予定数	実績数		予定数	採用実績のある県内教育機関名			
	2022年度	2023年度	2024年度				
	大卒	3	5	3	敬愛大学、千葉経済大学、千葉工業大学、日本大学、千葉商科大学 他		
	専修学校卒	0	2	0	中央工学校、大原簿記専門学校 他		
	高卒	2	2	5	小見川高校、東総工業高校、下総高校、成田西陵高校、銚子商業高校 他		
研修制度	新人研修	新入社員入社時研修、コンプライアンス研修、振り返り研修 他			入社前準備： 資格、経験など	自動車運転免許 (入社前取得) 経験問わず	
	社員研修	コミュニケーション研修、ハラスメント研修、安全運転講習 他					
特徴的な福利厚生/ 行事等	資格取得支援制度、奨学金返済支援制度、キャンピングカー貸出、弊社 飲食店の昼食配達、協賛企業の優待チケット進呈 他				公的認定	くるみん認定	

カナ	カブシキガイシャ ナリタエアポートテクノ		県内 勤務地	転職の有無	採用担当部署	[役職] 担当者名	
会社名	株式会社 成田エアポートテクノ		千葉県成田市	無	総務部	[採用担当] 長谷川 舞	
HP URL	https://www.natech.co.jp	連絡先電話番号	0476-34-8100	連絡先メール	saiyo-2024@natech.co.jp		
当社が求める人物像	機械に触るのが好きな方、大規模インフラ施設の保守に興味がある方、前向きで明るく仕事に取り組める方						
事業概要	成田国際空港旅客ターミナルビルの総合保守管理ならびに付帯事業						
わが社の魅力 (顧客、競合、競争優位性、 技術、社風等、)	空港機能の中核を担う重要設備を保守管理することで、旅客ターミナルビルの安全・円滑な運用に寄与し、また快適な環境とサービスを提供する国際的に社会貢献度が高い仕事です。						
主な募集職種(名)	技術職(機械、電気、電子、通信、情報系)					インターンシップの 受け入れ実績有無	
具体的な仕事内容	成田国際空港旅客ターミナルビル諸設備の保守管理。空港をご利用いただく全ての方に快適な空間を提供するため、旅客ターミナルビル内の機械設備、電気設備、通信設備等の機能と性能を良好な状態で24時間365日維持することを主としています。					無	
採用実績数 ・ 予定数	実績数		予定数	採用実績のある県内教育機関名			
	2022年度	2023年度	2024年度				
	大卒	3	5	8	千葉工業大学、帝京平成大学、東邦大学、日本大学、千葉大学		
	専修学校卒	0	1	2	木更津工業高等専門学校		
	高卒	0	0	0			
研修制度	新人研修	社会人としての一般的な知識・資質の付与等を目的とした「新入社員研修」、先輩社員がOJTを実施しサポートする「トレーナー制度」 他			入社前準備： 資格、経験など	特になし	
	社員研修	社外における階層別研修、専門技術教育研修 他					
特徴的な福利厚生/ 行事等	・社会保険すべて完備 ・社員寮あり ・確定給付型企業年金基金加入 ・財形貯蓄 ・資格取得奨励金制度 ・クラブ活動 他				公的認定	特になし	

カナ	ニホンクウコウサービス カブシキカイシャ			県内 勤務地	転勤の有無	採用担当部署	[役職] 担当者名
会社名	日本空港サービス株式会社 			成田市	無	人事勤労部	【主任】小川 凧沙
HP URL	https://www.jasco-ghs.co.jp/	連絡先電話番号	0476-32-5881	連絡先メール	jassaiyou@jasco-ghs.co.jp		
当社が求める人物像	礼儀正しく、コミュニケーションがとれ、向上心を持っている						
事業概要	事業概要 空港グラウンドハンドリング業務（航空機内清掃、手荷物・貨物の取り扱い、手荷物・航空貨物の搭降載他）						
わが社の魅力 (顧客、競合、競争優位性、 技術、社風等、)	航空機が到着してから出発までのサポート。航空機を安全飛行、出発させるために必要な仕事。						
主な募集職種(名)	ランプ業務部、運用管理部 20名					インターンシップの 受け入れ実績有無	
具体的な仕事内容	航空機の搭降載業務部、航空機の重量とバランス計算をする運航管理業務					有	
採用実績数 ・ 予定数	実績数		予定数	採用実績のある県内教育機関名			
	2022年度	2023年度	2024年度				
	大卒	0	6	8	明海大学、神田外語大学、城西国際大、千葉商科大学、千葉科学大学他		
	専修学校卒	25	5	2	成田航空ビジネス専門学校、国際トラベルホテルプライダル専門学校他		
高卒	1	6	20	成田西陵高校、東金商業、下総高校、我孫子東高校、大網高校、八街高校他			
研修制度	新人研修	1週間(座学他)			入社前準備： 資格、経験など	普通免許(AT可)	
	社員研修	中堅、管理者研修					
特徴的な福利厚生/ 行事等	寮有(成田市内)、寮から送迎バス有(男子寮のみ) 年間休日=115日、完全週休2日、1日実働=8時間(休憩1時間) フォークリフトの資格取得の費用は全額会社負担。				公的認定		

カナ	ニホンホアン			県内 勤務地	転勤の有無	採用担当部署	[役職] 担当者名
会社名	株式会社日本保安 			契約先各店舗	無	統括本部	[取締役] 岩崎 容典
HP URL	https://www.nihon-hoan.co.jp/	連絡先電話番号	043-226-1722	連絡先メール	security@nihon-hoan.co.jp		
当社が求める人物像	「思いやりのある・真面目な・明るく元気な対応」ができる方						
事業概要	私服(一部制服・スーツ)による店内保安警備業務、イベント警備 AED販売、防犯カメラ・防犯機器の販売、ロスプリベンション事業、各種セミナー・コンサル						
わが社の魅力 (顧客、競合、競争優位性、 技術、社風等、)	1. 警備業界内でも稀な「私服による店内保安警備専門企業」です。首都圏1都6県+2県・約400店舗対応。 2. 株式会社トスネット(ジャスダック上場・セコム株式会社と資本業務提携)のグループ会社です。 3. 創業から現在まで「無借金経営」を継続中です。						
主な募集職種(名)	経営陣候補 幹部候補 一般警備員					インターンシップの 受け入れ実績有無	
具体的な仕事内容	1人1日1店舗を巡回しながら、犯罪・不正行為者を見つけて排除していただきます。					有	
採用実績数 ・ 予定数	実績数		予定数	採用実績のある県内教育機関名			
	2022年度	2023年度	2024年度				
	大卒	1	0	3	千葉大学 千葉経済大学・短期大学 千葉科学大学 日本大学		
	専修学校卒	0	0	3	大原学園専門学校 立志舎		
高卒	1	0	3	千葉県立泉高校 明聖高等学校			
研修制度	新人研修	新任研修(座学4日間、実技3日間)			入社前準備： 資格、経験など	経験不問 経験者・資格者優遇	
	社員研修	現任教育(半期に1回・1日)、新卒フォロー研修 など					
特徴的な福利厚生/ 行事等	交通費実費全額支給 役職手当、資格手当、捕捉手当など 各種休暇制度あり				公的認定		

カナ	ニホンメディックス		県内 勤務地	転勤の有無	採用担当部署	[役職] 担当者名
会社名	株式会社日本メディックス		千葉県柏市	有	人事総務部	[部長] 岩瀬一朗
HP URL	http://www.nihonmedix.co.jp	連絡先電話番号	04-7193-2220	連絡先メール	jinjisoumu@nihonmedix.co.jp	
当社が求める人物像	キーワード 「PROGRESSIVE MIND」(進歩志向) のある方					
事業概要	低周波治療器等を中心とした医療機器の製造及び販売					
わが社の魅力 (顧客、競合、競争優位性、 技術、社風等、)	医療分野用の低周波治療器等の電気治療器を中心に、温熱療法、寒冷療法、赤外線療法等 あらゆる技術を駆使して「痛み」と向き合っている会社です。 今後は、この知見を活かし「予防」にも参入し、健康で活力のある社会づくりに貢献します。					
主な募集職種(名)	法人営業職					インターンシップの 受け入れ実績有無
具体的な仕事内容	当社が製造する医療機器等をクリニックや病院、整形外科等に対する営業活動です。営業スタイルは既存客8割、新規2割ようになります。					無
採用実績数 ・ 予定数	実績数		予定数		採用実績のある県内教育機関名	
	2022年度	2023年度	2024年度			
	大卒	1	3			
	専修学校卒 高卒	1	3			
研修制度	新人研修	約1ヶ月間の集合研修及び営業同行研修。			入社前準備： 資格、経験など	普通自動車免許の取得
	社員研修	ドクターを交えた医療機器の商品勉強会(随時実施)				
特徴的な福利厚生/ 行事等	退職金制度、永年勤続表彰制度、勤続延長制度、総合福祉団体定期保険加入等			公的認定		

カナ	ノーザンミツワ		県内 勤務地	転勤の有無	採用担当部署	[役職] 担当者名	
会社名	ノーザンミツワ(株) 		千葉市 成田市 茂原市	有	人事採用	[課長] 松山雅彦	
HP URL	https://www.mitsuwa-shokai.co.jp/4-07group.html	連絡先 電話番号	090-8899-4277	連絡先メール	masahiko.matsuyama@ms-gr.jp		
当社が求める人物像	【リーダーシップ】部下やスタッフを導ける力 【イノベーション力】会社や自分を成長するための力 学内イベント・部活動・サークル活動・ボランティア・アルバイトに取り組んだ経験						
事業概要	飲食業・小売業・卸売業・カフェ 北海道と関東(柏市)にオフィスを構え、北海道に5店舗・関東に20店舗 (千葉県内ではびっくりドンキー5店舗、北海道うまいもの館5店舗)						
わが社の魅力 (顧客、競合、競争優位性、 技術、社風等、)	総合商社(株)三ツ輪商会のグループ会社。安定した運営、継続した成長、年商は35億 幅広い職種が人気で 飲食店舗運営を学んだ後、小売販売担当・企画・広報・経理・開発担当などで適正に合わせて活躍できます。						
主な募集職種(名)	店舗運営総合職					インターンシップの 受け入れ実績有無	
具体的な仕事内容	店舗運営に関わる・接客・調理・販売・マネジメント					無(今期計画中)	
採用実績数 ・ 予定数	実績数		予定数		採用実績のある県内教育機関名		
	2022年度	2023年度	2024年度				
	大卒	2	4				東京情報大学(総合情報学部)1名
	専修学校卒 高卒	3	4				千葉県立泉高等学校2名
研修制度	新人研修	新入社員研修 入社後6か月カリキュラム			入社前準備： 資格、経験など	普通自動車免許取得尚可	
	社員研修	ビジネスマナー研修 ハラスメント研修 役員1on1ミーティング					
特徴的な福利厚生/ 行事等	★燃料手当 毎年10月に5万円支給するプチボーナスです ★借上住宅制度 会社が決めた赴任先での住居を会社が契約して貸与します。(4万円～ 今自負担5千円～) ★福利厚生施設(会員制ホテル)			公的認定			

カナ	カブシキガイシャ ファーストステージ		県内 勤務地	転勤の有無	採用担当部署	[役職] 担当者名	
会社名	株式会社ファーストステージ		千葉市他	⓪ 無	総務部・採用課	[採用担当] 米川知美	
HP URL	http://www.1st-kaigo.jp	連絡先電話番号	043-305-5211	連絡先メール	soumu@1st-kaigo.jp		
当社が求める人物像	人のお世話が好きな方、社会に貢献したい方、子どもが好きな方、マネジメントをしたい方 経営に興味がある方、早くステップアップしたい方、色々な福祉の仕事をやってみたい方 自分に合った仕事を見つけない方						
事業概要	千葉県内 23 営業所、売上 7 億円、スタッフ数 200 名、急成長の在宅総合福祉サービスです。常に新しいことに挑戦し続けています。						
わが社の魅力 (顧客、競合、競争優位性、技術、社風等、)	若手のうちから責任あるポジションを任せられ、キャリアアップを目指せます。 自由闊達に意見を述べ、またぶつけ合える環境が当社の特徴です！また个性的で面白く、温かい人が多いのも自慢です。福利厚生が充実しており、一生懸命働くことが出来る会社です！						
主な募集職種 (名)	児童指導員、機能訓練指導員、総合職、事務員				インターンシップの受け入れ実績有無		
具体的な仕事内容	高齢者向けサービスは、お客様に長くご自宅で過ごして頂けるよう、幅広いサービスを展開し、総合的な支援を行います。児童向けサービスは、療育が認められるお子様の学齢期における日常生活の指導、集団生活の適応などを、放課後や長期休暇時にサポートを行います。				⓪ 無		
採用実績数・ 予定数	実績数		予定数	採用実績のある県内教育機関名			
	2022 年度	2023 年度	2024 年度				
	大卒	4	4	5	東京成徳大学・淑徳大学・植草学園大学・帝京平成大学・神田外語大学・		
	専修学校卒 高卒			0 0			
研修制度	新人研修	配属決定後は OJT を開始し、半年後試用期間が終了すると半年間の振り返りと今後へ向けフォローアップ研修を開催致します。試用期間終了後は現場の中核を担うべく日々の業務を通じて経験を積んでいただきます。			入社前準備： 資格、経験など	普通自動車免許	
	社員研修	資格取得勉強会、研修会毎月					
特徴的な福利厚生/ 行事等	カイボケクラブオフ/研修旅行 (2022 年実績大阪)			公的認定			

カナ	フジセイコー カブシキガイシャ		県内 勤務地	転勤の有無	採用担当部署	[役職] 担当者名	
会社名	フジセイコー株式会社		千葉市・八千代市 市川市・他 6 営業所	有	管理部	[取締役部長] 阿達 和義	
HP URL	http://www.fujiseiko-net.co.jp/home/	連絡先電話番号	043-231-1011	連絡先メール	saiyo@fujiseiko-net.co.jp		
当社が求める人物像	お客様 (相手) の立場になって自ら行動できる人。 失敗してもチャレンジする前向きな気持ちを持ってほしいです。						
事業概要	住宅設備機器、管工機材、建築建材の総合卸売業。小さなパイプ用の継ぎ手から水道の本管、トイレ、お風呂、キッチン、エアコン、太陽光発電システム等、取り扱う商品は多岐にわたります。						
わが社の魅力 (顧客、競合、競争優位性、技術、社風等、)	昭和 23 年の創業以来、千葉県に密着して、お客様に愛されてここまでできました。作る仕事ではなく、商品を届ける仕事だからこそ、間に入る人、つまり社員が大事という経営者の考えの下、お客様のあらゆるニーズにお応えし、一番近い圧倒的に信頼される会社、地域社会に貢献できる企業を目指しています。						
主な募集職種 (名)	①営業 ②商品管理・配送 ③営業事務 ④社内 SE・総務経理				インターンシップの受け入れ実績有無		
具体的な仕事内容	①固定得意先へのルート営業 ②倉庫商品引き取り・品出し、トラックで得意先現場への配送 ③伝票の入力、電話・来客対応など ④社内システム・ネットワーク管理・総務経理				無		
採用実績数・ 予定数	実績数		予定数	採用実績のある県内教育機関名			
	2022 年度	2023 年度	2024 年度				
	大卒	0	2	3	日本大学、淑徳大学		
	専修学校卒 高卒	2 1	3 0	3 3	船橋情報ビジネス専門学校、専門学校国際理工カレッジ 八千代西高等学校、君津商業高等学校、銚子商業高等学校		
研修制度	新人研修	入社時新入社員研修、ビジネスマナー研修、各メーカー商品研修			入社前準備： 資格、経験など	普通自動車免許 ※入社後の取得可	
	社員研修	各メーカー商品研修					
特徴的な福利厚生/ 行事等	永年勤続表彰制度、慶弔見舞金・特別休暇制度 (結婚時には連続最大 7 日) 家族手当有 (扶養) フォークリフト、建築に関する国家資格等取得支援有り			公的認定	社員いきいき!元気な会社宣言 企業		

カナ	カブシキガイシャ ハイワカガクコウギョウシヨ		県内 勤務地	転勤の有無	採用担当部署	[役職] 担当者名	
会社名	株式会社平和化学工業所		千葉県市川市	無	営業部	[常務取締役] 富士治昌	
HP URL	https://www.heiwakagaku.com/	連絡先電話番号	090-4068-8484	連絡先メール	harumasa@heiwakagaku.com		
当社が求める人物像	新しい事にチャレンジすることが好きな方。環境問題に関心のある方。 海外からの問い合わせが増えているため、英語での会話（日常会話レベル）が可能な人材を探しております。						
事業概要	プラスチック製容器の製造・販売						
わが社の魅力 (顧客、競合、競争優位性、 技術、社風等、)	もみ殻、卵の殻、木粉などのバイオマス素材を使用して、プラスチックを削減したボトルを開発・製造しています。 環境への配慮と安全性を両立した高機能なボトルの開発を得意としております。						
主な募集職種(名)	企画開発・営業					インターンシップの 受け入れ実績有無	
具体的な仕事内容	国内外からの開発・製造依頼への対応					有 <input type="checkbox"/> 無 <input type="checkbox"/>	
採用実績数 ・ 予定数	実績数		予定数	採用実績のある県内教育機関名			
	2022年度	2023年度	2024年度				
	大卒	0	0				1
	専修学校卒	0	0				
高卒	0	0					
研修制度	新人研修				入社前準備： 資格、経験など	不問	
	社員研修						
特徴的な福利厚生/ 行事等				公的認定			

カナ	マイクロテック カブシキカイシャ		県内 勤務地	転勤の有無	採用担当部署	[役職] 担当者名		
会社名	マイクロ・テック株式会社		千葉県浦安市	有	総務部	[なし] 佐藤 絵美		
HP URL	https://www.e-microtec.co.jp/	連絡先電話番号	047-350-5131	連絡先メール	esato@e-microtec.co.jp			
当社が求める人物像	機械に興味がある、機械いじりが好きな方、周囲と積極的にコミュニケーションを取れる方、最新の印刷技術開発に触れてみたい方等。技術や知識は入社してから身に着きますので少しでも興味とやる気があれば大歓迎です！							
事業概要	当社は1989年に設立した、スクリーン印刷機をオーダーメイドで製造・販売する会社です。スクリーン印刷とは水と空気以外に印刷可能と言われている技術で、紙・金属・ガラスに至るまで、利用対象は多岐に渡ります。当社は他にはない高精度印刷や曲面へのスクリーン印刷技術を持っており、この「ONLY ONE」の技術で日本や世界のモノ造りを支えることを目標に日々技術提供と開発を進めています。							
わが社の魅力 (顧客、競合、競争優位性、 技術、社風等、)	当社のマイクロレベルの高精度印刷は半導体の製造等、電子分野の活用に長けており、取引先は電子機器を扱う大手メーカーです。マイナー業界ですが電子機器が無くならない限り廃れることは無く、取引先との共同開発も多い為、常に新しい技術に触れることが可能です。競合他社も2、3社と安定しており、職場は上司・部下関係なくちょっとしたことも相談ができるような雰囲気、時には冗談を言い合うような良い関係を築いています。							
主な募集職種(名)	電気制御または機械設計					インターンシップの 受け入れ実績有無		
具体的な仕事内容	電気制御…機械設計と連携しながら電気関係の設計、シーケンサーのプログラミングを実施、社内での仕様打合せや、完成後の納品立ち合い等 機械設計…スクリーン印刷機および周辺機器の機械設計、社内外の仕様打合せへの参加等					無		
採用実績数 ・ 予定数	実績数		予定数	採用実績のある県内教育機関名				
	2022年度	2023年度	2024年度					
	大卒	3	2				2	千葉工業大学、明海大学、東京電機大学大学院、日本大学、神戸国際大学
	専修学校卒							
高卒								
研修制度	新人研修	新入社員研修(外部)、設計基礎研修(外部)、OJT研修、メンター制度等			入社前準備： 資格、経験など	普通運転免許(ATのみ可) 電気制御…プログラミング経験、電気ハード設計、制御盤設計等の経験 機械設計…CAD経験		
	社員研修	マネジメント研修(外部)、技術勉強会(社内)等						
特徴的な福利厚生/ 行事等	給茶器完備、月1回の事務所内飲み会(自由参加※部課長が不参加の場合もあり、各自スケジュール優先で参加しています!)、社長表彰(年一回、各部門より1名表彰)、			公的認定	なし			

カナ	シャカイフクシホウジン ヤエツカイ チドリホイクエン		千葉県内 勤務地	転勤の有無	採用担当部署	[役職] 担当者名
会社名	社会福祉法人八越会 ちどり保育園		千葉市花見川区	無		[園長] 吉岡敦志
HP URL	https://chidori-hoikuen.ed.jp/	連絡先電話番号	043-271-7828	連絡先メール	atsushi.yoshioka@chidori-hoikuen.ed.jp	
当社が求める人物像	保育は一人で取り組むものではなく、チームで取り組む場面が多く、協調性、及び、保育を取り巻く情勢が日々変化していくため、自分自身で新しい知識、技術を習得しようとする自主性が求められます。					
事業概要	親子三代で通われたご家族もいらっしゃる歴史ある保育園です。周囲を神社と公園に囲まれ、静かな環境の中で十分に個性が発揮できる保育を目指しています。午後8時までの延長保育、食物アレルギーを持つお子様への対応、地域子育て支援センターでの子育て支援など、様々な事業を実施しています。					
わが社の魅力 (顧客、競合、競争優位性、技術、社風等、)	子どもたちの事故を未然に防ぐ取り組み「保育リスクマネジメント」は、全国的に先進的な取り組みとして注目されており、各種研修会の講師を務めたり、雑誌等へ執筆したりしています。また、他の施設で行っているシフト勤務を行っていないため、毎日決められた時間に出退勤できる職場となっています。					
主な募集職種(名)	保育士					インターンシップの受け入れ実績有無
具体的な仕事内容	乳幼児の保育全般(保護者対応、書類業務なども含む)					有
採用実績数・ 予定数	実績数		予定数	採用実績のある県内教育機関名		
	2022年度	2023年度	2024年度			
	大卒	1	0	2	植草学園大学、千葉経済短期大学、聖徳大学、川村学園女子大学、淑徳大学	
	専修学校卒 高卒				千葉女子専門学校	
研修制度	新人研修	入社前に1週間程度の実習を経て、正式勤務となります。入社後はOJTを中心として、必要に応じて外部の研修へ参加します。			入社前準備： 資格、経験など	保育士資格(必須)、幼稚園教諭免許
	社員研修	千葉市、及び千葉市保育協議会が主催する研修会への参加、及び施設内研修を通して、保育士の質の向上を目指しています。				
特徴的な福利厚生/行事等	有給休暇取得率100%(昨年度実績)、外部福利厚生サービスBenefitone加入(入社1年後加入)、年に1度の職員忘年会の開催(例年11月頃 参加費用は全額法人支払い)			公的認定	社員いきいき!元氣な会社宣言企業	

カナ	ユアサモビリティサービス		県内 勤務地	転勤の有無	採用担当部署	[役職] 担当者名
会社名	ユアサモビリティサービス株式会社 		松戸市、千葉市、船橋市、市川市、成田市など9拠点	有	総務人事部	[採用担当]福田かりん
HP URL	https://ymobi.jp/	連絡先電話番号	047-700-5622	連絡先メール	k-fukuda@ymobi.jp	
当社が求める人物像	<ul style="list-style-type: none"> 自分の考えや想いを伝える努力ができる人 興味のない事や知らない事にも挑戦する意志のある人 					
事業概要	【オリックスレンタカーのフランチャイズ店舗運営】 千葉県を中心に16店舗を展開する当社。車の事故や故障で代車が必要になった際のレンタルを中心に、地域社会の二次交通のインフラとしての役割を担っています。					
わが社の魅力 (顧客、競合、競争優位性、技術、社風等、)	<ul style="list-style-type: none"> 他社では解決できなかった案件を引き受けるなど対応力は県内トップクラス。 上司との距離が近い社風のため相談しやすい環境 					
主な募集職種(名)	店舗運営スタッフ(総合職)					インターンシップの受け入れ実績有無
具体的な仕事内容	レンタカーの予約受付・車の手配などの内勤業務					有
採用実績数・ 予定数	実績数		予定数	採用実績のある県内教育機関名		
	2022年度	2023年度	2024年度			
	大卒	0	5	5	敬愛大学、国士舘大学、千葉経済大学、千葉商科大学、中央学院大学	
	専修学校卒 高卒	0	0	0		
研修制度	新人研修	本社にて1ヶ月間の研修ののち、選任トレーナーのもとで5か月間の研修を実施。研修終了後、本配属。			入社前準備： 資格、経験など	普通自動車免許(AT限定可) ※入社までに取得
	社員研修	外部講師によるフォローアップ研修、e-ラーニング受講あり(リーダーシップ研修・中堅社員研修・CS向上研修など)				
特徴的な福利厚生/行事等	社員旅行、企業柄確定拠出年金、レンタカー社員割引、短時間正社員制度			公的認定		

カナ	ヨシナガキカイカクシヤ 千葉工場			県内 勤務地	転勤の有無	採用担当部署	[役職] 担当者名
会社名	吉永機械株式会社 千葉工場 			白井市 名内	無	製造部	[部長] 白田 敦
HP URL	http://www.yoshinaga.co.jp/		連絡先電話番号	047-497-1241		連絡先メール	shirota@yoshinaga.co.jp
当社が求める人物像	モノづくりに深く興味があり、自己の技術研鑽に意欲を持っている。						
事業概要	土木・建築現場の省力化や安全確保に必要とされる、特殊な楊重関連設備機械を設計・製作・設置・メンテナンスするとともに、優れた機械は自社のレンタル機材として量産して広く社会に貢献する。						
わが社の魅力 (顧客、競合、競争優位性、 技術、社風等、)	お客様の声を「形」にできる高い技術力を保有し、特許申請や業界団体からの表彰を数多く受けている事から多くのお客様から信頼され独自の営業展開をしている						
主な募集職種(名)	溶接工・製缶工					インターンシップの 受け入れ実績有無	
具体的な仕事内容	入社時教育にて製品の特長と製作技術の基礎を習得後、溶接班や製缶班のメンバーとして他のメンバーと協力しあい、図面で指示された製品を作り上げる。					無	
採用実績数 ・ 予定数	実績数		予定数		採用実績のある県内教育機関名		
	2022年度	2023年度	2024年度				
	大卒	1		明海大学経済学部			
	専修学校卒	2		桐朋学園音響専門学校・中央自動車技術専門学校			
高卒	1	1	2	市立松戸高等学校・千葉県立下総高等学校・(千葉商業高等学校)			
研修制度	新人研修	社内安全教育、OJT 技能研修、 外部教育による資格の修得				入社前準備： 資格、経験など	普通自動車免許
	社員研修	各種能力向上セミナー等の受講 外部教育による資格の修得					
特徴的な福利厚生/ 行事等	完全週休2日〔年間休日122日以上〕 長期休暇年3回 企業型確定拠出年金制度(DC) など				公的認定		